



- Copyright
- Información sobre seguridad
- Acerca de este manual del usuar
- Funciones del nuevo producto
- Introducción
- Cómo comenzar
- Configuración básica
- Materiales y bandejas
- Impresión
- Copia
- Escaneado
- Estado y configuración avanzada
- Herramientas de administración
- Mantenimiento
- Solución de problemas
- Consumibles
- Especificaciones
- Apéndice
- Glosario



www.dell.com | www.support.dell.com





ahorro de energía
usar modo de ahorro de energía
ajustar
tamaño bandeja
apagado
botón
atasco
consejos para evitar atascos de papel
consejos para evitar atascos de papel
eliminar papel
autenticación
impresión de un informe
bandeja
ajustar ancho y largo
cambio del tamaño de la bandeja
carga de papel en bandeja manual
configuración del tipo y tamaño de papel
bandeja manual
carga
consejos para utilizar
uso de materiales especiales
botones
función de
botón Iniciar
botón parar/borrar
Cable USB
controlador, instalación
carga
materiales especiales
originales en el cristal del escáner
papel en bandeja 1
papel en bandeja manual
cartucho de tóner
almacenar
distribución del tóner
duración estimada
instrucciones de uso
no originales de Dell y rellenos
reemplazar el cartucho



Copyright

La información contenida en este documento está sujeta a modificaciones sin previo aviso.

© 2010 Dell Inc. Reservados todos los derechos.

La reproducción del contenido de este documento sin el permiso por escrito de Dell Inc. queda estrictamente prohibida.

Marcas comerciales utilizadas en este texto: *Dell*, el logotipo de *DELL* y *Adquisición de tóners Dell Láser MFP 1133* son marcas comerciales de Dell Inc.; *Microsoft*, *Windows*, *Windows Vista* y *Windows Server* son marcas comerciales registradas de Microsoft Corporation en Estados Unidos o en otros países; y *Adobe* y *Acrobat Reader* son marcas comerciales registradas o marcas comerciales de Adobe Systems Incorporated en Estados Unidos o en otros países.

Las otras marcas y denominaciones comerciales pueden aparecer en este documento para hacer referencia a las entidades que poseen la titularidad de estas marcas y denominaciones de productos.

Dell Inc. renuncia a cualquier interés de propiedad sobre las marcas registradas y los nombres de marcas de terceros.

Para obtener información sobre la licencia de código abierto, consulte el archivo **LICENSE.txt** en el CD-ROM suministrado.

REV. 1.00

Información sobre seguridad









Estas advertencias y precauciones se incluyen para evitarle daños a usted y a otras personas, así como para prevenir cualquier daño potencial del dispositivo. Asegúrese de que lee y comprende todas las instrucciones antes de utilizar el dispositivo.

Utilice el sentido común para operar con cualquier dispositivo eléctrico y siempre que use la impresora. Siga todas las advertencias e instrucciones marcadas en el producto y en la documentación adjunta. Cuando termine de leer esta sección, guárdela en un lugar seguro para consultarla en el futuro.

Importante símbolos de seguridad

Esta sección explica el significado de todos los iconos y signos del manual del usuario. Los símbolos de seguridad están en orden, según el grado de peligro.

Explicación de todos los iconos y signos del manual del usuario:

	Advertencia	Situaciones peligrosas o prácticas inseguras que pueden provocar lesiones corporales graves o la muerte.
	Precaución	Situaciones peligrosas o prácticas inseguras que pueden provocar lesiones corporales menores o daños materiales.
	No lo intente.	
	No lo desmonte.	
	No lo toque.	
	Desconecte el cable de la toma de pared.	
	Compruebe que el equipo esté conectado a tierra para evitar descargas eléctricas.	
	Comuníquese con el centro de servicio técnico para obtener ayuda.	
	Siga las instrucciones de manera explícita.	

Entorno de funcionamiento

▲ Advertencia



No utilice el cable de alimentación si está dañado o si la toma eléctrica no es de tierra. Podría producirse un cortocircuito o un incendio.



No coloque nada encima de la máquina (agua, objetos metálicos pequeños o pesados, velas, cigarrillos, etc.). Podría producirse un cortocircuito o un incendio.

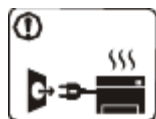

Si el dispositivo se calienta demasiado, echa humo, produce ruidos extraños o genera un olor raro, apáguelo de inmediato y desconéctelo. Podría producirse un cortocircuito o un incendio.



No doble el cable de alimentación ni coloque objetos pesados sobre él. Pisar o poner un objeto pesado encima del cable de alimentación puede causar una descarga eléctrica o fuego.



No quite los enchufes tirando del cable; no sujete el enchufe con las manos mojadas. Podría producirse un cortocircuito o un incendio.

▲ Precaución



Durante una tormenta eléctrica o un período largo sin uso, desconecte el enchufe de la toma eléctrica. Podría producirse un cortocircuito o un

Si el enchufe no sale con facilidad, no intente forzarlo. Llame a un electricista para que cambie la toma de corriente, o podría producirse un corto circuito.

incendio.

ⓘTenga cuidado, la zona de salida del papel está caliente. Podría sufrir quemaduras.

ⓘSi se ha caído el dispositivo, o si la carcasa parece dañada, desconecte el dispositivo de cualquier interfaz de conexión y pida ayuda del personal de servicio calificado. En caso contrario, podría producirse un cortocircuito o un incendio.

ⓘSi el dispositivo experimenta un cambio repentino y significativo de rendimiento, desconecte el dispositivo de cualquier interfaz de conexión y pida ayuda del personal de servicio calificado.

En caso contrario, podría producirse un cortocircuito o un incendio.

ⓘNo permita que ningún animal toque el cable de alimentación, del teléfono ni los cables de conexión con el equipo.

Podría producirse un cortocircuito o un incendio y/o daños a su mascota.

ⓘSi el dispositivo no funciona correctamente después de seguir estas instrucciones, desconecte el dispositivo de cualquier interfaz de conexión y pida ayuda del personal de servicio calificado.

En caso contrario, podría producirse un cortocircuito o un incendio.

Procedimientos

⚠ Precaución



No extraiga el papel a la fuerza durante la impresión. La impresora podría resultar dañada.



Cuando imprima grandes cantidades, la parte inferior del área de salida del papel puede calentarse. No permita que los niños lo toquen. Los niños se podrían quemar.



Tenga cuidado de no introducir la mano entre el dispositivo y la bandeja de papel. Puede lastimarse.



Cuando retire un atasco de papel, no utilice pinzas ni objetos de metal afilados. La impresora podría resultar dañada.

ⓘNo bloquee los orificios de ventilación ni inserte objetos en ellos.

Podría provocar una elevación de la temperatura de los componentes que podría dañar el dispositivo o provocar un incendio.

ⓘTenga cuidado para evitar cortes con el papel al reponer el papel o eliminar los atascos.

Puede lastimarse.

ⓘNo permita que se apilen demasiados papeles en la bandeja de salida.

La máquina se podría dañar.

ⓘEl dispositivo de intercepción de la corriente de la impresora es el cable de alimentación.

Para cortar el suministro de energía, retire el cable de alimentación de la toma eléctrica.

Instalación o desplazamiento

⚠ Advertencia



No coloque el dispositivo en un área con polvo, humedad o goteras. Podría producirse un cortocircuito o un incendio.

⚠ Precaución



Cuando desee mover el dispositivo, apáguelo y desconecte todos los cables. Se necesitan por lo menos dos personas para levantarlo.

El dispositivo se podría caer, provocando daños en el mismo o en las personas.

ⓘNo coloque el equipo sobre una superficie inestable o inclinada.

ⓘNo cubra el dispositivo ni lo sitúe en un lugar poco aireado, como por ejemplo, un armario.

Si el dispositivo no está bien ventilado, podría provocar un incendio.

ⓘAsegúrese de que enchufar el cable de alimentación a una toma eléctrica de tierra.

El dispositivo se podría caer, provocando daños en el mismo o en las personas.

⊘ El dispositivo debe conectarse a la potencia eléctrica que se especifica en la etiqueta.

Si no está seguro y quiere comprobar qué potencia eléctrica utiliza, póngase en contacto con la compañía eléctrica.

ⓘ Utilice un cable de línea telefónica AWG^[a] núm. 26 o superior, si es necesario.

En caso contrario, la impresora podría resultar dañada.

En caso contrario, podría producirse un cortocircuito o un incendio.

⊘ No sobrecargue las tomas de alimentación y los cables extensores. Podría disminuir el rendimiento y producirse un cortocircuito o un incendio.

ⓘ Por su seguridad, utilice el cable de alimentación que se suministra con el dispositivo. Si utiliza un cable más largo de 2 metros con un dispositivo de 140 V, entonces la medida deberá ser de 16 AWG o superior.

En caso contrario, podría dañar el dispositivo y producirse un cortocircuito o un incendio.

[a] AWG: American Wire Gauge (Medida de cable americano)

Mantenimiento o comprobación

⚠ Precaución



Desconecte este producto de la toma antes de limpiar el interior de la máquina. No limpie la máquina con benceno, disolvente para pinturas ni alcohol; no pulverice agua directamente en el interior de la máquina.

Podría producirse un cortocircuito o un incendio.



Cuando esté trabajando en el interior del dispositivo, para cambiar suministros o limpiar el interior, no lo haga funcionar. Puede lastimarse.

ⓘ Mantenga el cable de alimentación y la superficie de contacto del enchufe limpios de polvo y agua.

Podría producirse un cortocircuito o un incendio.

⊗ No retire las tapas o cubiertas ajustadas con tornillos.

El dispositivo debería ser reparado únicamente por un técnico de servicio de Dell.



Mantenga los productos de limpieza lejos del alcance de los niños.

Los niños se podrían hacer daño.



No desmonte, repare ni vuelva a montar usted mismo el dispositivo.

La impresora podría resultar dañada. Llame a un técnico certificado cuando el dispositivo necesite una reparación.

ⓘ Para limpiar y utilizar el dispositivo, siga el manual del usuario que se incluye con el dispositivo.

En caso contrario, la impresora podría resultar dañada.

Uso de los suministros

⚠ Precaución



No desmonte el cartucho de tóner. El polvo de tóner puede ser peligroso.



No queme ninguno de los suministros, como el cartucho de tóner o la unidad del fusor. Se podría producir una explosión o un incendio.

ⓘ Cuando cambie un cartucho de tóner o elimine un atasco de papel, tenga cuidado de que el polvo del tóner no entre en contacto con la piel o la ropa.

El polvo de tóner puede ser peligroso.



Cuando almacene suministros, como cartuchos de tóner, manténgalos alejados del alcance de los niños.

El polvo de tóner puede ser peligroso.

⊘ El uso de suministros reciclados, como el tóner, podría dañar la impresora.

En caso de daños provocados por el uso de suministros reciclados, se aplicará una tarifa de servicio.

Acerca de este manual del usuario

Este manual del usuario ofrece información acerca del uso del dispositivo.





- Lea la información sobre seguridad antes de usar el dispositivo.
- Si tiene algún problema al utilizar el dispositivo, consulte el capítulo de solución de problemas (consulte [Solución de problemas](#)).
- Los términos utilizados en este manual del usuario se explican en el glosario (consulte [Glosario](#)).
- Es posible que las ilustraciones de este manual del usuario difieran de su dispositivo en función de las opciones o los modelos.
- Los procedimientos de este manual del usuario se basan principalmente en Windows XP.

Convención

En este manual, se utilizan algunos términos de manera intercambiable:



- Documento es sinónimo de original.
- Papel es sinónimo de material o material de impresión.
- El término dispositivo se refiere a impresora o impresora multifunción.

En la siguiente tabla, se presentan las convenciones del manual:

Convención	Descripción	Ejemplo
Negrita	Se emplea para texto de la pantalla o el nombre de los botones del dispositivo.	Inic.
Nota	Se emplea para brindar información adicional o especificaciones detalladas de funciones y características del dispositivo.	 El formato de la fecha puede variar según el país.
Precaución	Se emplea para dar información a los usuarios sobre cómo proteger el dispositivo contra posibles fallas o daños mecánicos.	 No toque la parte inferior verde del cartucho de tóner.
Nota al pie	Se emplea para brindar más información detallada sobre una palabra o una frase.	a. páginas por minuto.
("Referencia cruzada")	Guía a los usuarios a una página de referencia donde pueden obtener información detallada.	(Consulte Información adicional.)

Información adicional

Encontrará más información sobre cómo configurar y utilizar la impresora en los siguientes recursos:

Nombre del material	Descripción
Guía rápida de instalación 	Esta guía proporciona información básica sobre la configuración del dispositivo.
Manual del usuario 	Este manual contiene instrucciones detalladas sobre cómo utilizar todas las funciones del dispositivo e información sobre mantenimiento, solución de problemas y sustitución de consumibles.
Ayuda del controlador de la	Sirve para proporcionarle información de ayuda sobre el controlador de la impresora e instrucciones para configurar las opciones de impresión (consulte Uso de la Ayuda).

impresora	
Sitio web de Dell	Si dispone de acceso a Internet, puede obtener ayuda, soporte técnico, controladores de dispositivo, manuales e información sobre pedidos en el sitio web de Dell www.dell.com o support.dell.com .

Funciones del nuevo producto

El dispositivo cuenta con numerosas funciones especiales que aumentan la calidad de los documentos que imprime.

Funciones especiales

Impresión con calidad y velocidad superiores



- Puede imprimir con una resolución de hasta 1.200 x 1.200 ppp de impresión real.
- La impresora imprime a una velocidad de hasta 22 ppm en papel de tamaño A4 y a una velocidad de hasta 23 ppm en papel de tamaño Letter.

Manejo de diferentes tipos de materiales de impresión

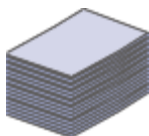

- La bandeja manual admite papel normal de varios tamaños, papel con membrete, sobres, etiquetas, material de tamaño personalizado, postales y papel grueso.
- La bandeja para 250 hojas admite papel común.

Creación de documentos profesionales



- Impresión de marcas de agua. Puede personalizar sus documentos agregándoles leyendas, tales como "Confidencial" (consulte [Uso de marcas de agua](#)).
- Impresión de pósters. El texto y los gráficos de las páginas del documento se amplían e imprimen en la hoja. Luego, puede pegarlos para formar un póster (consulte [Impresión de pósters](#)).
- Puede usar formularios preimpresos en papel común (consulte [Uso de superposiciones](#)).

Ahorre tiempo y dinero



- Para ahorrar papel, puede imprimir varias páginas en una sola hoja (consulte [Impresión de varias páginas en una hoja](#)).
- El dispositivo ahorra energía automáticamente, ya que reduce el consumo de energía cuando no está en uso.
- Para ahorrar papel, puede imprimir por las dos caras de la hoja (manual) (consulte [Impresión por las dos caras del papel \(manual\)](#)).

Impresión en diferentes entornos



- Puede imprimir con varios sistemas operativos como Windows, Linux y Macintosh (consulte [Requisitos del sistema](#)).
- El dispositivo está equipado con una interfaz USB.

Copia de originales en varios formatos



- La impresora puede copiar varias copias de imágenes del documento original en una sola página (consulte [Copia de 2 ó 4 páginas por hoja \(N-up\)](#)).
- Se pueden ajustar y mejorar la calidad de impresión y el tamaño de la imagen al mismo tiempo.

Digitalización de originales y envío inmediato

- Puede digitalizar documentos en color y utilizar los formatos de compresión JPEG, TIFF y PDF.



Funciones según el modelo

El dispositivo está diseñado para satisfacer todas las necesidades de los documentos: desde la impresión y la copia, hasta las soluciones en red más avanzadas para los negocios.

Entre las funciones según el modelo, se encuentran:

FUNCIONES	Dell 1133
Imprimir	●
Impresión a dos caras (manual)	●
Copia	●
USB 2.0	●

(●: incluido, no disponible)

Introducción

Este capítulo facilita una descripción general del dispositivo.

Este capítulo incluye:

- [Descripción general del dispositivo](#)
- [Descripción general del panel de control](#)
- [Descripción del Estado](#)
- [Presentación de botones útiles](#)
- [Encendido del equipo](#)

Descripción general del dispositivo

Vista frontal

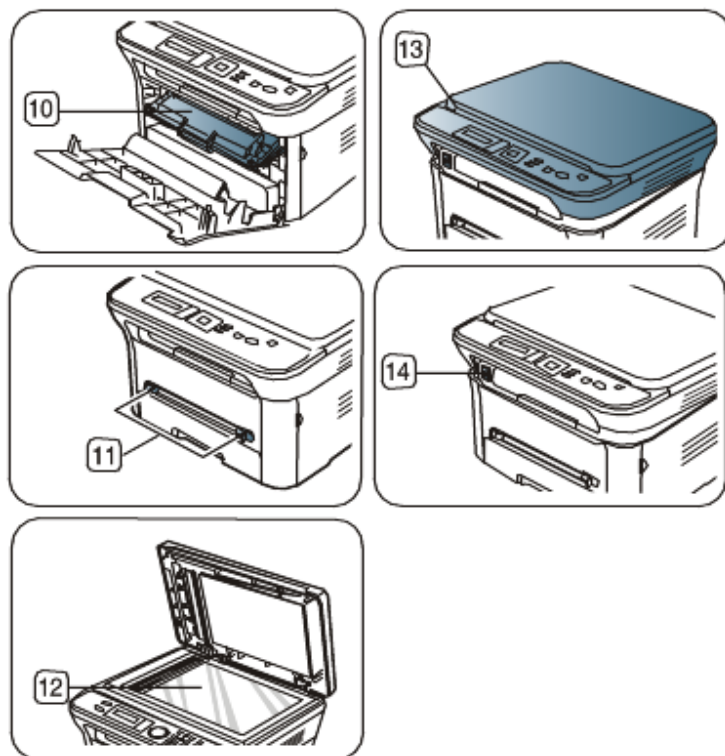
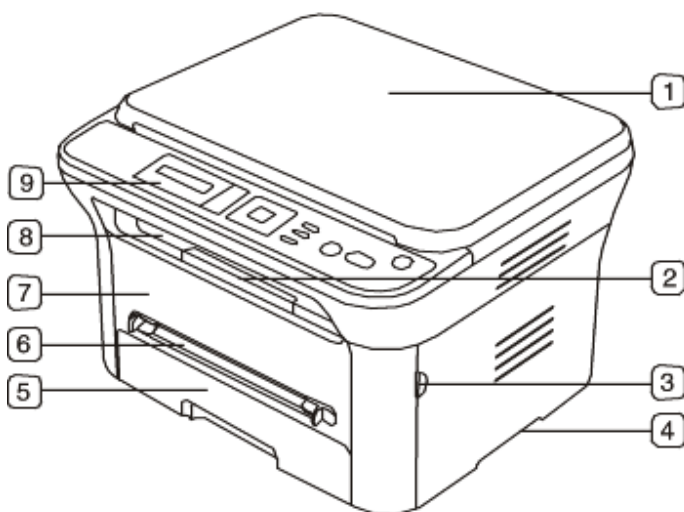

1	Tapa del escáner	6	Bandeja manual	11	Guías de ancho de papel de la bandeja manual
2	Soporte de salida	7	Puerta frontal	12	Cristal del escáner
3	Asa de la puerta frontal	8	Bandeja de salida de documentos	13	Unidad de escaneado
4	Asa	9	Panel de control	14	Botón de cierre de unidad de digitalización ^[a]
5	Bandeja 1	10	Cartucho de tóner		

^[a] Este botón se utiliza al cerrar la unidad de digitalización.

Vista posterior

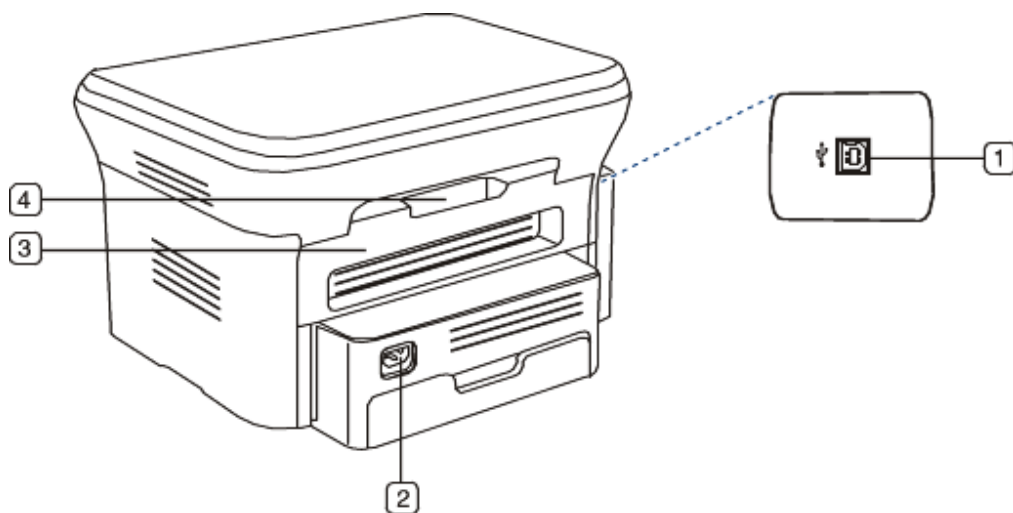

1	Puerto USB	3	Cubierta posterior
2	Toma de alimentación	4	Asa de la cubierta posterior

Descripción general del panel de control

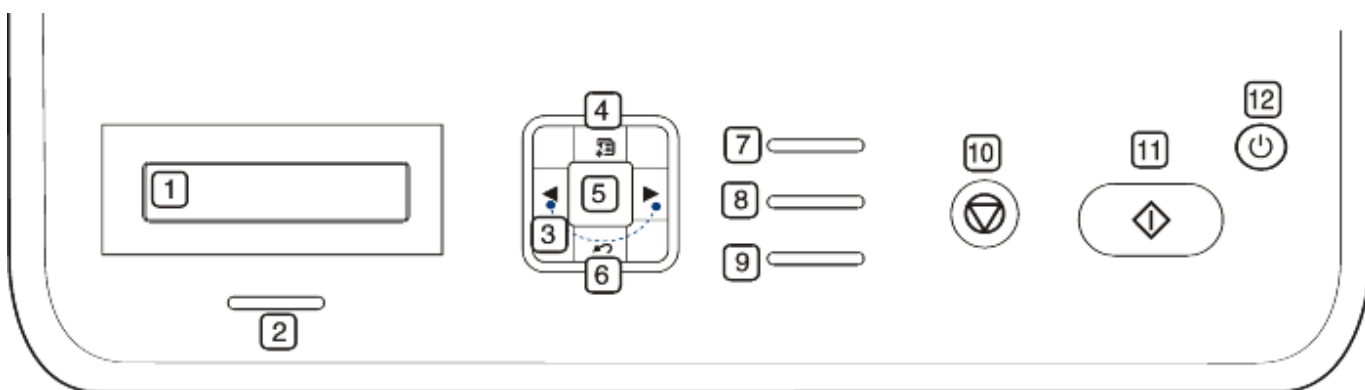

1	Pantalla	Muestra el estado actual y los mensajes del sistema durante el funcionamiento de la impresora.
2	Estado (⏻/⏻)	Muestra el estado de la impresora (consulte Descripción del Estado).
3	Flecha	Permiten desplazarse por las opciones disponibles del menú seleccionado y aumentar o reducir los valores.
4	Menú (☰)	Entra en el modo de menú y permite desplazarse por los menús disponibles (consulte Estado y configuración avanzada del dispositivo).
5	OK	Confirma la selección de la pantalla.
6	Atrás (←)	Regresa al nivel de menú superior.
7	Copia de ID (☰)	Permite copiar ambos lados de una tarjeta de ID, como una licencia de conducir, en un solo lado de la hoja (consulte Copia de tarjetas de ID).
8	Escanear en (☰)	Envía los datos digitalizados (consulte Escaneado de originales y envío al equipo (Esc. a PC)).
9	Reducir/Ampliar (☰)	Imprime una copia de mayor o menor tamaño que el original (consulte Reducción o ampliación de copias).
10	Parar/Borrar (⏻)	Detiene una operación en cualquier momento.
11	Iniciar (⏻)	Inicia un trabajo.
12	Energía (⏻)	Puede activar y desactivar la alimentación (consulte Botón Energía).

Descripción del Estado

El color del LED de estado indica el estado actual de la máquina.

Estado		Descripción
Desactivado		<ul style="list-style-type: none"> La impresora no está en línea. El dispositivo está en el modo de ahorro de energía. Cuando se reciben datos o cuando se pulsa cualquier botón, se conecta automáticamente.
Verde	Intermitente	<ul style="list-style-type: none"> Cuando la luz de fondo parpadea lentamente, significa que la impresora está recibiendo datos del equipo. Cuando la luz de fondo parpadea rápidamente, significa que el dispositivo está imprimiendo datos.
	Activado	La impresora está en línea y lista para ser utilizada.
Rojo	Intermitente	<ul style="list-style-type: none"> Ha sucedido un error menor y el dispositivo está esperando a que se solucione. Compruebe el mensaje de la pantalla. Cuando se soluciona el problema, el dispositivo reanuda su funcionamiento. El tóner está bajo. Sustituya el cartucho. La duración estimada del cartucho^[a] está a punto de acabarse. Prepare un cartucho nuevo para cambiarlo. Para mejorar temporalmente la calidad de impresión temporalmente, puede redistribuir el tóner (consulte Distribución del tóner).
	Activado	<ul style="list-style-type: none"> El cartucho de tóner está a punto de agotarse^[a]. Se recomienda que sustituya el cartucho de tóner (consulte Sustitución del cartucho de tóner). Se ha producido un atasco de papel (consulte Solución de atascos de papel). La cubierta está abierta. Cierre la cubierta. No hay papel en la bandeja. Cargue papel en la bandeja. El dispositivo se ha detenido a causa de un error grave. Compruebe el mensaje de la pantalla (consulte Descripción de los mensajes de pantalla).

[a] La duración estimada del cartucho es la vida útil aproximada del tóner, que indica la capacidad promedio de impresiones y está diseñada en conformidad con ISO/IEC 19752. La cantidad de páginas puede variar en función del entorno de funcionamiento, el intervalo de impresión y el tipo y el tamaño del material. Puede quedar una cantidad de tóner en el cartucho aunque el LED rojo esté encendido y la impresora deje de imprimir.

 Dell desaconseja el uso de cartuchos de tóner no originales de Dell, como cartuchos rellenos o reciclados. Dell no se responsabiliza de la calidad de los cartuchos de tóner que no sean originales de Dell. La garantía del equipo no cubre los servicios o reparaciones necesarios derivados del uso de cartuchos de tóner no originales de Dell.

 Compruebe el mensaje de la pantalla. Siga las instrucciones del mensaje o consulte la sección de solución de problemas (consulte [Descripción de los mensajes de pantalla](#)). Si el problema persiste, llame al servicio técnico.

Presentación de botones útiles

Botón Menú



Si desea conocer el estado del dispositivo y ajustarlo para utilizar una función avanzada, haga clic en el botón **Menú** (consulte [Estado y configuración avanzada del dispositivo](#)).

Botón Energía



Cuando desee apagar el dispositivo, pulse este botón hasta que aparezca **Sin energ.** Seleccione **Si** para apagarlo. También se puede utilizar este botón para encender el dispositivo.

Estado	Descripción
Desactivado	<ul style="list-style-type: none"> El dispositivo está en el modo listo. La máquina está apagada.
Activado	El dispositivo está en el modo de ahorro de energía.

Encendido del equipo

Conecte el cable de alimentación, el dispositivo se encenderá.

 Si desea apagar el dispositivo, pulse el botón **Energía**  hasta que aparezca **Sin energ.** en la pantalla.

Cómo comenzar

Este capítulo ofrece instrucciones detalladas para configurar el dispositivo conectado mediante USB y el software.

Este capítulo incluye:

- [Configuración del hardware](#)
- [Software suministrado](#)
- [Requisitos del sistema](#)
- [Instalación del controlador de dispositivo conectado mediante USB](#)
- [Uso compartido local del dispositivo](#)

Configuración del hardware

En esta sección se indican los pasos necesarios para configurar el hardware, tal y como se explica en la *Guía rápida de instalación*. Asegúrese de leer primero la *Guía rápida de instalación* y siga los pasos siguientes:

1. Seleccione una ubicación estable.

Seleccione un lugar estable y plano que disponga del espacio suficiente para que el aire circule. Deje espacio suficiente para abrir las cubiertas y las bandejas.

Esta zona debe estar bien ventilada y alejada de la luz solar directa o de cualquier fuente de calor, frío y humedad. No coloque la impresora cerca del borde del escritorio o de la mesa.

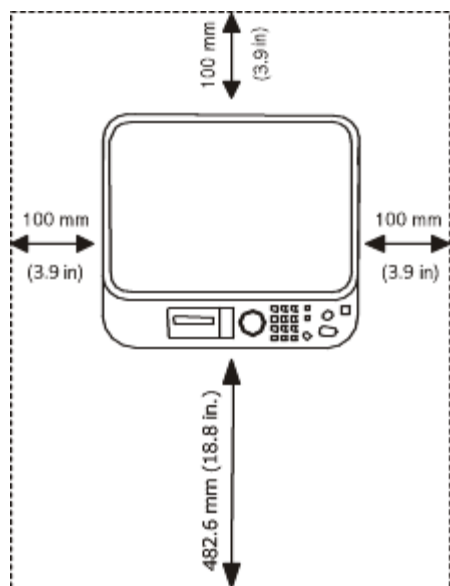

Se puede imprimir a una altitud por debajo de los 1.000 m. Consulte el ajuste de altitud para optimizar la impresión (consulte [Ajuste de altitud](#)).

Coloque el equipo sobre una superficie plana y estable, cuya inclinación no supere los 2 mm. En caso contrario, la calidad de la impresión puede verse afectada.

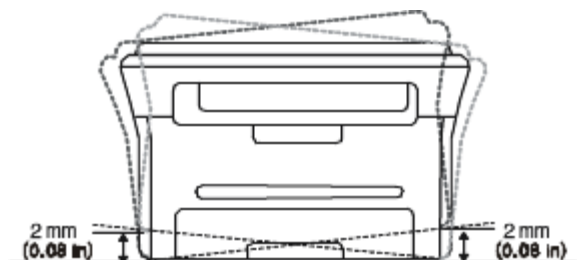

2. Abra la caja del dispositivo y revise todos los elementos suministrados.
3. Retire toda la cinta.

4. Instale el cartucho de tóner.
5. Carga de papel (consulte [Carga de papel en la bandeja](#)).
6. Compruebe que el dispositivo tenga todos los cables conectados.
7. Encienda el dispositivo.

 Este equipo no funcionará si falla la corriente.

Software suministrado

Debe instalar el software de la impresora que se incluye en el CD suministrado después de configurar el dispositivo y conectarlo al equipo. El CD incluye el software enumerado a continuación.

Sistema operativo	Contenido
Windows	<ul style="list-style-type: none"> • Controlador de la impresora: utilice este controlador para aprovechar al máximo las funciones de la impresora. • Controlador del escáner: los controladores TWAIN y de adquisición de imágenes de Windows (WIA) permiten digitalizar documentos en el dispositivo. • Utilidad de configuración de impresora: este programa le permite configurar otras opciones de la impresora desde el escritorio del ordenador. • Monitor de estado de la impresora: este programa permite supervisar el estado del dispositivo y muestra avisos cuando se produce un error durante un proceso de impresión. • SmarThru^[a]: este programa es el software para Windows del dispositivo multifunción. • Dell Scan and Fax Manager: puede consultar información acerca del programa Gestor de escaneado y acerca de la condición del controlador de digitalización instalado. • Adquisición de tóners Dell Láser MFP 1133: La ventana Adquisición de tóners Dell Láser MFP 1133 también muestra el nivel de tóner restante y permite adquirir los cartuchos de tóner de recambio. • Utilidad para actualizar firmware: este programa le ayuda a actualizar el firmware de la impresora.
Macintosh	<ul style="list-style-type: none"> • Printer driver: utilice este controlador para aprovechar al máximo las funciones de la impresora. • Scanner driver: el controlador TWAIN permite digitalizar documentos en el dispositivo.
Linux	<ul style="list-style-type: none"> • Unified Linux Driver: utilice este controlador para aprovechar al máximo las funciones de la impresora. • SANE: utilice este controlador para digitalizar documentos.

[a] Permite modificar una imagen digitalizada de diversas formas, por medio de un editor de imágenes eficaz, y enviarla por correo electrónico. También permite abrir otro programa de edición de imágenes, como Adobe Photoshop desde SmarThru. Para obtener más información, consulte la ayuda de la pantalla suministrada en el programa SmarThru (consulte [SmarThru](#)).

Requisitos del sistema

Antes de comenzar, asegúrese de que el sistema cumpla con los siguientes requisitos:

Microsoft® Windows®

El dispositivo admite los siguientes sistemas operativos Windows.

SISTEMA OPERATIVO	Requisitos (recomendados)		
	CPU	RAM	Espacio libre en la unidad de disco duro
Windows 2000®	Intel® Pentium® II 400 MHz (Pentium III 933 MHz)	64 MB (128 MB)	600 MB
Windows XP®	Intel® Pentium® III 933 MHz (Pentium IV 1 GHz)	128 MB (256 MB)	1,5 GB
Windows Server® 2003	Intel® Pentium® III 933 MHz (Pentium IV 1 GHz)	128 MB (512 MB)	1,25-2 GB
Windows Server® 2008	Intel® Pentium® IV 1 GHz (Pentium IV 2 GHz)	512 MB	10 GB

		(2048 MB)	
Windows Vista®	Intel® Pentium® IV 3 GHz	512 MB (1024 MB)	15 GB
Windows® 7	Intel® Pentium® IV a 1 GHz o superior, de 32 o 64 bits	1 GB (2 GB)	16 GB
	<ul style="list-style-type: none"> • Compatibilidad con gráficos DirectX® 9 con 128 MB de memoria (para habilitar el tema Aero) • Unidad de lectura/grabación de DVD 		
Windows Server® 2008 R2	Procesadores Intel® Pentium® a 1 GHz (x86) o a 1,4 GHz (x64) (2 GHz o superior)	512 MB (2048 MB)	10 GB

- Internet Explorer® 5.0 o superior es el requisito mínimo para todos los sistemas operativos Windows.
- Se necesitan derechos de administrador para instalar el software.
- **Windows Terminal Services** es compatible con este dispositivo.

Macintosh

SISTEMA OPERATIVO	Requisitos (recomendados)		
	CPU	RAM	Espacio libre en la unidad de disco duro
Mac OS X 10.3-10.4	<ul style="list-style-type: none"> • Procesadores Intel • PowerPC G4/G5 	<ul style="list-style-type: none"> • 128 MB para un equipo Mac basado en PowerPC (512 MB) • 512 MB para un equipo Mac basado en Intel (1 GB) 	1 GB
Mac OS X 10.5	<ul style="list-style-type: none"> • Procesadores Intel • PowerPC G4/G5 a 867 MHz o superior 	512 MB (1 GB)	1 GB
Mac OS X 10.6	<ul style="list-style-type: none"> • Procesadores Intel 	1 GB (2 GB)	1 GB

Linux

Elemento	Requisitos (recomendados)
Sistema operativo	RedHat® Enterprise Linux WS 4, 5 (32/64 bits) Fedora Core 2-10 (32/64 bits) SuSE Linux 9.1 (32 bits) OpenSuSE® 9.2, 9.3, 10.0, 10.1, 10.2, 10.3, 11.0, 11.1 (32/64 bits) Mandrake 10.0, 10.1 (32/64 bits) Mandriva 2005, 2006, 2007, 2008, 2009 (32/64 bits) Ubuntu 6.06, 6.10, 7.04, 7.10, 8.04, 8.10 (32/64 bits) SuSE Linux Enterprise Desktop 9, 10 (32/64 bits) Debian 3.1, 4.0, 5.0 (32/64 bits)
CPU	Pentium IV 2,4 GHz (Intel Core™2)
RAM	512 MB (1.024 MB)
Espacio libre en la unidad de disco duro	1 GB (2 GB)

- También es necesario crear una partición swap de 300 MB o más para trabajar con imágenes digitalizadas grandes.
- El controlador del escáner para Linux admite la resolución óptica al máximo.

Instalación del controlador de dispositivo conectado mediante USB

Una impresora local es una impresora conectada directamente al equipo con un cable USB.

-  Utilice un cable USB de una longitud inferior a 3 m.

Windows

Puede instalar el software de la impresora con el método típico o personalizado.

Los pasos que se indican a continuación están recomendados para la mayoría de los usuarios que utilizan un dispositivo conectado directamente al equipo. Se instalarán todos los componentes necesarios para las operaciones de la impresora.

1. Asegúrese de que el dispositivo esté conectado al equipo y encendido.

 Si aparece la ventana **Asistente para hardware nuevo encontrado** durante la instalación, pulse **Cancelar** y cierre la ventana.

2. Inserte el CD de software suministrado en la unidad de CD/DVD.

- El CD de software se ejecutará automáticamente y aparecerá en pantalla la ventana de instalación.
- Si no aparece la ventana de instalación, haga clic en **Inicio** y, a continuación, en **Ejecutar**. Escriba X:\Setup.exe, sustituyendo "X" por la letra de la unidad de CD/DVD. Haga clic en **Aceptar**.
- Si utiliza Windows Vista, Windows 7 o Windows Server 2008 R2, haga clic en **Inicio** > **Todos los programas** > **Accesorios** > **Ejecutar**.

Escriba X:\Setup.exe pero reemplace "X" por la letra de la unidad de CD/DVD y haga clic en **Aceptar**.

- Si aparece la ventana **Reproducción automática** en Windows Vista, Windows 7 o Windows Server 2008 R2, haga clic en **Ejecutar Setup.exe** en el campo **Instalar o ejecutar el programa**, y haga clic en **Continuar** o en **Sí** en la ventana **Control de cuentas de usuario**.

3. Haga clic en **Siguiente**.



Si es necesario, seleccione un idioma de la lista desplegable.

4. Seleccione la instalación **Típica** para una impresora local. Luego, haga clic en **Siguiente**.

 **Personalizada** le permite seleccionar la conexión del dispositivo y elegir los componentes individuales a instalar. Siga las instrucciones que aparecen en la pantalla.

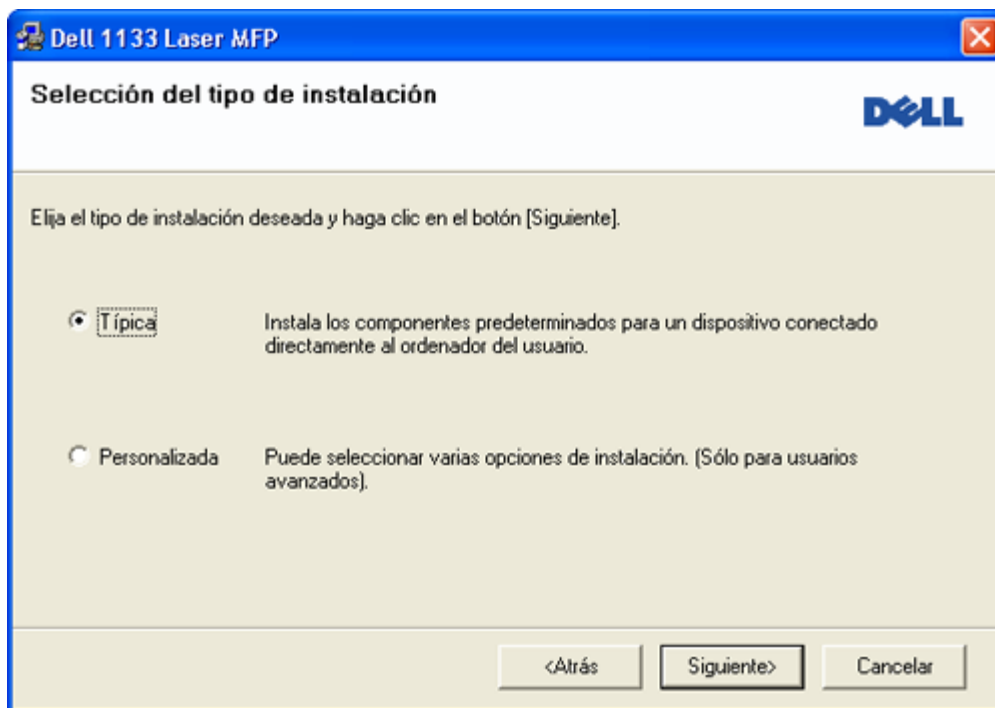

 Si su equipo no está conectado al ordenador, se abrirá la ventana siguiente.

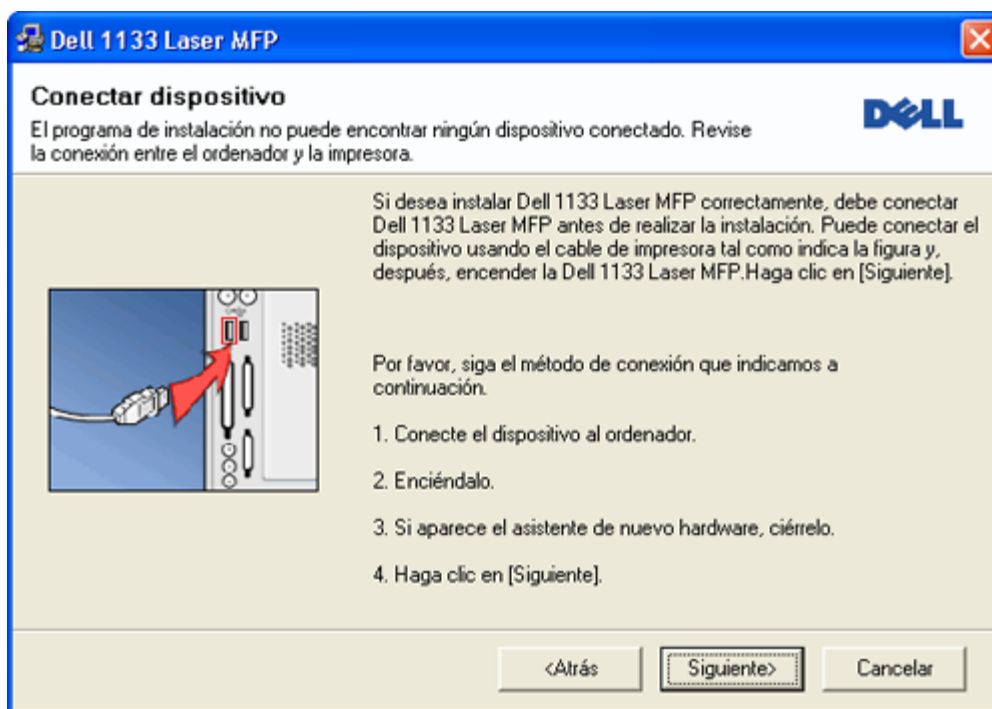

- Una vez conectada la impresora, haga clic en **Siguiente**.
 - Si no desea conectar la impresora en este momento, haga clic en Siguiente y en No en la pantalla siguiente. Comenzará la instalación y no se imprimirá la página de prueba al final de la instalación.
 - La ventana de instalación que aparece en este Manual del usuario puede ser diferente según el dispositivo y la interfaz en uso.
5. Una vez completada la instalación, se abrirá una ventana que le solicitará que imprima una página de prueba. Si desea imprimir una página de prueba, active esta casilla y haga clic en **Siguiente**. De lo contrario, haga clic en **Siguiente** y vaya al paso 7.
 6. Si la página de prueba se imprime correctamente, haga clic en **Sí**.
En caso contrario, haga clic en **No** para volver a imprimirla.
 7. Haga clic en **Finalizar**.

Si el controlador de la impresora no funciona correctamente, siga los pasos a continuación para reparar o volver a



instalar el controlador.

- a. Asegúrese de que el dispositivo esté encendido y conectado al equipo.
- b. Desde el menú **Inicio** seleccione **Programas** o **Todos los programas** > **Dell** > **Impresoras Dell** > el **nombre del controlador de la impresora** > **Mantenimiento**.
- c. Seleccione la opción que desea y siga las instrucciones que aparecen en la ventana.

Macintosh

El CD de software proporciona los archivos del controlador que permiten usar el controlador CUPS para imprimir en un ordenador Macintosh.

También le proporciona el controlador TWAIN para digitalizar en equipos Macintosh.

1. Asegúrese de que el dispositivo esté conectado al equipo y encendido.
2. Inserte el CD de software suministrado en la unidad de CD/DVD.
3. Haga doble clic en el icono de CD-ROM que aparece en el escritorio del Macintosh.
4. Haga doble clic en la carpeta **MAC_Installer**.
5. Haga doble clic en el icono **Installer OS X**.
6. Introduzca la contraseña y haga clic en **OK**.
7. Se abre la ventana del instalador de Dell. Haga clic en **Continue**.
8. Lea el acuerdo de licencia y haga clic en **Continue**.
9. Haga clic en **Agree** para aceptar el acuerdo de licencia.
10. Seleccione **Easy Install** y haga clic en **Install**. Se recomienda la **Easy Install** para la mayoría de los usuarios. Se instalarán todos los componentes necesarios para las operaciones de la impresora. Si selecciona **Custom Install**, puede elegir componentes individuales para instalar.
11. Cuando aparezca el mensaje que advierte que se cerrarán todas las aplicaciones de su equipo, haga clic en **Continue**.
12. Una vez finalizada la instalación, haga clic en **Quit**.



Si se ha instalado el controlador del escáner, haga clic en **Restart**.

13. Abra la carpeta **Applications** > **Utilities** > **Print Setup Utility**.
 - Para Mac OS X 10.5-10.6, abra la carpeta **Applications** > **System Preferences** y haga clic en **Print & Fax**.
14. Haga clic en **Add** en la **Printer List**.
 - Para Mac OS X 10.5-10.6, pulse el icono "+" y aparecerá una ventana emergente.
15. Para Mac OS X 10.3, seleccione la ficha **USB**.
 - En Mac OS X 10.4, haga clic en **Default Browser** y busque la conexión USB.
 - En Mac OS X 10.5-10.6, haga clic en **Default** y busque la conexión USB.
16. Para Mac OS X 10.3, si la selección automática no funciona correctamente, seleccione **Dell** en **Printer Model** y el nombre de la impresora en **Model Name**.
 - Para Mac OS X 10.4, si la selección automática no funciona correctamente, seleccione **Dell** en **Print Using** y el nombre de la impresora en **Model**.
 - En Mac OS X 10.5-10.6, si la selección automática no funciona correctamente, seleccione **Select a driver to use...** y el nombre de la impresora en **Print Using**.

El dispositivo aparecerá en **Printer List** y quedará definido como predeterminado.

17. Haga clic en **Add**.



Si el controlador de la impresora no funciona correctamente, desinstálelo y vuelva a instalarlo.

Siga estos pasos para desinstalar el controlador desde un Macintosh.

- a. Asegúrese de que el dispositivo esté conectado al equipo y encendido.
- b. Inserte el CD de software suministrado en la unidad de CD/DVD.
- c. Haga doble clic en el icono del CD-ROM que aparece en el escritorio del Macintosh.
- d. Haga doble clic en la carpeta **MAC_Installer**.
- e. Haga doble clic en el icono **Installer OS X**.
- f. Introduzca la contraseña y haga clic en **OK**.
- g. Se abre la ventana del instalador de Dell. Haga clic en **Continue**.

- h. Seleccione **Uninstall** y haga clic en **Uninstall**.
- i. Cuando aparezca el mensaje que advierte que se cerrarán todas las aplicaciones de su equipo, haga clic en **Continue**.
- j. Cuando la desinstalación haya finalizado, haga clic en **Quit**.

Linux

Siga estos pasos para instalar el controlador desde Linux. Al instalar el controlador, también se instalará automáticamente el paquete de Unified Linux Driver.

 El CD de software provisto incluye el paquete Unified Linux Driver para utilizar la impresora con un equipo Linux de manera fácil, con una interfaz de usuario basada en una herramienta de administración.

1. Asegúrese de que el dispositivo esté conectado al equipo y encendido.
2. Cuando aparezca la ventana **Administrator Login**, escriba root en el **Login** e introduzca la contraseña del sistema.

 Para instalar el software del dispositivo, debe acceder al sistema como superusuario (root). Si no tiene estos privilegios, consulte al administrador del sistema.

3. Inserte el CD de software suministrado en la unidad de CD/DVD.

El CD de software se ejecutará automáticamente.

Si el CD de software no se ejecuta automáticamente, haga clic en el icono  situado en la parte inferior del escritorio. Cuando aparezca la pantalla Terminal, escriba lo siguiente:

Si el CD de software es un disco maestro secundario y la ubicación que se montará es /mnt/cdrom,

```
[root@localhost root]#mount -t iso9660 /dev/hdc /mnt/cdrom
```

```
[root@localhost root]#cd /mnt/cdrom/Linux
```

```
[root@localhost Linux]#./install.sh
```

Si aún no puede ejecutar el CD del software, escriba lo siguiente, en secuencia:

```
[root@localhost root]#umount /dev/hdc
```

```
[root@localhost root]#mount -t iso9660 /dev/hdc /mnt/cdrom
```

 El programa de instalación se ejecuta automáticamente si se instaló y configuró un paquete de software autoejecutable.



4. Cuando aparezca la pantalla de bienvenida, haga clic en **Next**.



5. Una vez terminada la instalación, haga clic en **Finish**.

El programa de instalación agregará el icono Unified Driver Configurator al escritorio y el grupo Unified Driver al menú del sistema para mayor comodidad. Si tiene alguna dificultad, consulte la ayuda de la pantalla que está disponible en el menú del sistema o a la que puede acceder desde las aplicaciones de Windows del paquete del controlador, como

Unified Driver Configurator o Image Manager.

-  Instalación del controlador en el modo de texto:
- Si no utiliza la interfaz gráfica o no ha podido instalar el controlador, debe utilizar el controlador en el modo de texto.
 - Siga los pasos 1 a 3, luego escriba `[root@localhost Linux]# ./install.sh` y, a continuación, siga las instrucciones que aparecen en la pantalla del terminal. La instalación se habrá completado.
 - Cuando desee instalar el controlador, siga las instrucciones de instalación indicadas anteriormente pero escriba `[root@localhost Linux]# ./uninstall.sh` en la pantalla del terminal.
-  Si el controlador de la impresora no funciona correctamente, desinstálelo y vuelva a instalarlo. Siga estos pasos para desinstalar el controlador desde Linux.
- a. Asegúrese de que el dispositivo esté conectado al equipo y encendido.
 - b. Cuando aparezca la ventana **Administrator Login**, escriba "root" en el campo **Login** e introduzca la contraseña del sistema.
Para desinstalar el controlador de la impresora, debe acceder al sistema como superusuario (root). Si no tiene estos privilegios, consulte al administrador del sistema.
 - c. Inserte el CD de software suministrado en la unidad de CD/DVD.
El CD de software se ejecutará automáticamente.
Si el CD de software no se ejecuta automáticamente, haga clic en el icono  situado en la parte inferior del escritorio. Cuando aparezca la pantalla Terminal, escriba:
Si el CD de software es un disco maestro secundario y la ubicación que se montará es /mnt/cdrom,
`[root@localhost root]# mount -t iso9660 /dev/hdc /mnt/cdrom`
`[root@localhost root]# cd /mnt/cdrom/Linux`
`[root@localhost Linux]# ./uninstall.sh`
El programa de instalación se ejecuta automáticamente si se instaló y configuró un paquete de software autoejecutable.
 - d. Haga clic en **Uninstall**.
 - e. Haga clic en **Next**.
 - f. Haga clic en **Finish**.

Uso compartido local del dispositivo

Siga los pasos siguientes para configurar los equipos para compartir el dispositivo de manera local.

Si el equipo anfitrión está conectado directamente al dispositivo mediante un cable USB y también está conectado a un entorno de red local, los equipos cliente que estén conectados a la red local pueden utilizar el dispositivo compartido para imprimir a través del equipo anfitrión.

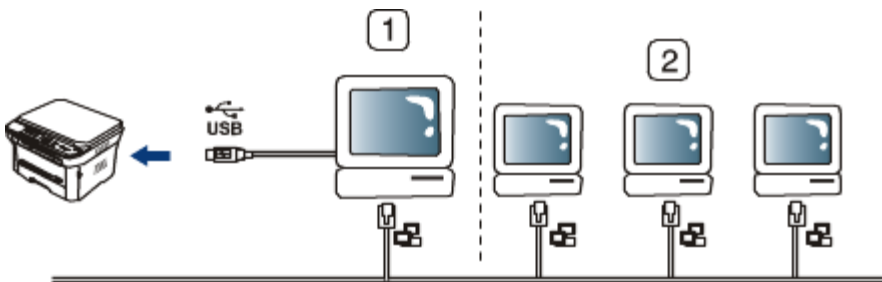

1	Equipo anfitrión	Un equipo conectado directamente al dispositivo mediante un cable USB.
2	Equipos cliente	Equipos que utilizan el dispositivo compartido a través del equipo anfitrión.

Windows

Configuración del equipo anfitrión

1. Instale el controlador de impresión (consulte [Instalación del controlador de dispositivo conectado mediante USB](#)).
2. Haga clic en el menú **Inicio** de Windows.
3. En Windows 2000, seleccione **Configuración** > **Impresoras**.
 - En Windows XP/Server 2003, seleccione **Impresoras y faxes**.
 - En Windows Server 2008/Vista, seleccione **Panel de control** > **Hardware y sonido** > **Impresoras**.
 - En Windows 7, seleccione **Panel de control** > **Hardware y sonido** > **Dispositivos e impresoras**.

- En Windows Server 2008 R2, seleccione **Panel de control > Hardware > Dispositivos e impresoras**.
4. Haga clic con el botón derecho del ratón en el icono de la impresora.
 5. En Windows XP/Server 2003/Server 2008/Vista, seleccione **Propiedades**.
En Windows 7 o Windows Server 2008 R2, en los menús contextuales, seleccione **Propiedades de impresora**.

 Si el elemento **Propiedades de impresora** tiene la marca ►, puede seleccionar otros controladores conectados con la impresora seleccionada.

6. Seleccione la ficha **Compartir**.
7. Marque **Cambiar opciones de uso compartido**.
8. Compruebe el **Compartir esta impresora**.
9. Complete el campo **Nombre del recurso compartido**. Haga clic en **Aceptar**.

Configuración del equipo cliente

1. Instale el controlador de impresión (consulte [Instalación del controlador de dispositivo conectado mediante USB](#)).
2. Haga clic en el menú **Inicio** de Windows.
3. Seleccione **Todos los programas > Accesorios > Explorador de Windows**.
4. Introduzca la dirección IP del equipo anfitrión y pulse la tecla Intro del teclado.



 Si el equipo anfitrión requiere un **Nombre de usuario** y una **Contraseña**, complete el Id. de usuario y la contraseña de la cuenta del equipo anfitrión.

5. Haga clic con el botón derecho en el icono de la impresora que desee compartir y seleccione **Conectar...**
6. Si aparece un mensaje de confirmación, haga clic en **Aceptar**.
7. Abra el archivo que desee imprimir y comience a imprimirlo.

Macintosh

 Los pasos siguientes son para Mac OS X 10.5-10.6. Consulte la Ayuda de Mac para otras versiones de sistema operativo.

Configuración del equipo anfitrión

1. Instale el controlador de impresión (consulte [Macintosh](#)).
2. Abra la carpeta **Applications > System Preferences** y haga clic en **Print & Fax**.
3. Seleccione la impresora que desea compartir en **Printers list**.
4. Seleccione **Share this printer**.

Configuración del equipo cliente

1. Instale el controlador de impresión (consulte [Macintosh](#)).
2. Abra la carpeta **Applications > System Preferences** y haga clic en **Print & Fax**.
3. Pulse el icono "+".
Aparecerá una ventana con el nombre de la impresora compartida.
4. Seleccione su dispositivo y haga clic en **Add**.

Configuración básica

Una vez completada la instalación, puede ajustar la configuración predeterminada del dispositivo. Consulte la sección siguiente si desea especificar o modificar valores. Este capítulo ofrece instrucciones detalladas para configurar el dispositivo.

Este capítulo incluye:

- [Ajuste de altitud](#)
- [Cambiar el idioma del LCD](#)
- [Utilizar los modos de ahorro](#)
- [Configuración de la bandeja y el papel predeterminados](#)
- [Configuración del tiempo de espera para trabajos](#)

Ajuste de altitud

La calidad de impresión se ve afectada por la presión atmosférica, la cual está determinada por la altitud a la que se encuentra el dispositivo con respecto al nivel del mar. La siguiente información lo guiará para configurar el dispositivo en la mejor calidad de impresión.

Antes de configurar el valor de altitud, defina la altitud en la que se encuentra.

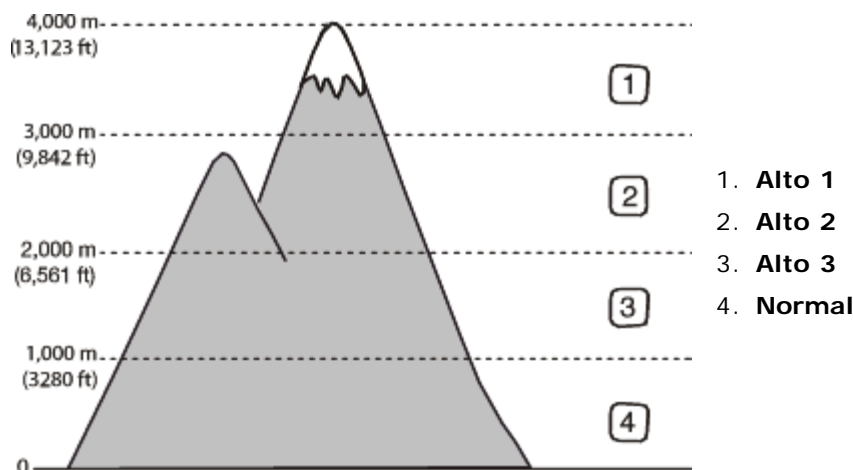

1. Asegúrese de haber instalado el controlador de la impresora con el CD de software de la impresora suministrado.
2. Se puede iniciar la Utilidad de configuración de impresora desde el menú **Inicio**, seleccione **Programas** o **Todos los programas** > **Dell** > **Impresoras Dell** > **el nombre del controlador de la impresora** > **Utilidad de configuración de impresora**.
3. Seleccione las opciones necesarias en la lista desplegable **Ajuste de altitud**.
4. Haga clic en el botón **Aplicar**.

Cambiar el idioma del LCD

Siga estos pasos para modificar el idioma de la pantalla:

1. Pulse **Menú** (☰) en el panel de control.
2. Pulse la flecha derecha/izquierda hasta que aparezca **Conf. sistema** y pulse **OK**.
3. Pulse la flecha derecha/izquierda hasta que aparezca **Conf. equipo** y pulse **OK**.
4. Pulse la flecha derecha/izquierda hasta que aparezca **Idioma** y, luego, pulse **OK**.
5. Pulse las flechas izquierda/derecha para seleccionar el idioma deseado.
6. Pulse **OK** para guardar la selección.
7. Pulse **Parar/Borrar** (⊘) para volver al modo listo del dispositivo.

Utilizar los modos de ahorro

Uso de la función de ahorro de tóner

El modo de ahorro de tóner permite que la impresora utilice una cantidad menor de tóner al imprimir cada página. Al activar este modo, aumenta la vida útil del cartucho de tóner más de lo que cabe esperar con el modo normal, pero disminuye la calidad de impresión.

1. Pulse **Menú** (☰) en el panel de control.
2. Pulse la flecha derecha/izquierda hasta que aparezca **Conf. sistema** y pulse **OK**.
3. Pulse la flecha derecha/izquierda hasta que aparezca **Conf. equipo** y pulse **OK**.
4. Pulse la flecha derecha/izquierda hasta que aparezca **Ahorro toner** y pulse **OK**.
5. Pulse la flecha derecha/izquierda hasta que aparezca **Activado** y pulse **OK**.
6. Pulse **Parar/Borrar** (⏏) para volver al modo listo del dispositivo.



Para imprimir desde el PC, también es posible activar o desactivar el modo de ahorro de tóner, en las propiedades de la impresora.

Uso de la función de ahorro de energía

Cuando el dispositivo no se usa por un tiempo, utilice esta función para ahorrar energía.

1. Pulse **Menú** (☰) en el panel de control.
2. Pulse la flecha derecha/izquierda hasta que aparezca **Conf. sistema** y pulse **OK**.
3. Pulse la flecha derecha/izquierda hasta que aparezca **Conf. equipo** y pulse **OK**.
4. Pulse la flecha derecha/izquierda hasta que aparezca **Ahorro energía** y, luego, pulse **OK**.
5. Pulse la flecha derecha/izquierda para seleccionar la hora que desee.
6. Pulse **OK** para guardar la selección.
7. Pulse **Parar/Borrar** (⏏) para volver al modo listo del dispositivo.

Configuración de la bandeja y el papel predeterminados

Puede seleccionar la bandeja y el papel que desea seguir utilizando para los trabajos de impresión.

En el panel de control

Ajuste del tamaño de papel

1. Pulse **Menú** (☰) en el panel de control.
2. Pulse la flecha derecha/izquierda hasta que aparezca **Conf. sistema** y pulse **OK**.
3. Pulse la flecha derecha/izquierda hasta que aparezca **Conf. papel** y pulse **OK**.
4. Pulse la flecha derecha/izquierda hasta que aparezca **Tam. de papel** y pulse **OK**.
5. Pulse las flechas derecha/izquierda para seleccionar la bandeja de papel que desee y pulse **OK**.
6. Pulse la flecha derecha/izquierda para seleccionar el tamaño de papel que desee.
7. Pulse **OK** para guardar la selección.
8. Pulse **Parar/Borrar** (⏏) para volver al modo listo del dispositivo.

Ajuste del tipo de papel

1. Pulse **Menú** (☰) en el panel de control.
2. Pulse la flecha derecha/izquierda hasta que aparezca **Conf. sistema** y pulse **OK**.
3. Pulse la flecha derecha/izquierda hasta que aparezca **Conf. papel** y pulse **OK**.
4. Pulse la flecha derecha/izquierda hasta que aparezca **Tipo de papel** y pulse **OK**.
5. Pulse las flechas derecha/izquierda para seleccionar la bandeja de papel que desee y pulse **OK**.
6. Pulse la flecha derecha/izquierda para seleccionar el tipo de papel que desee.
7. Pulse **OK** para guardar la selección.
8. Pulse **Parar/Borrar** (⏏) para volver al modo listo del dispositivo.

Ajuste de la fuente de papel

1. Pulse **Menú** (☰) en el panel de control.

2. Pulse la flecha derecha/izquierda hasta que aparezca **Conf. sistema** y pulse **OK**.
3. Pulse la flecha derecha/izquierda hasta que aparezca **Conf. papel** y pulse **OK**.
4. Pulse la flecha derecha/izquierda hasta que aparezca **Origen papel** y pulse **OK**.
5. Pulse la flecha derecha/izquierda para seleccionar el tipo de bandeja de papel que desee.
6. Pulse **OK** para guardar la selección.
7. Pulse **Parar/Borrar** (⊞) para volver al modo listo del dispositivo.

En el equipo

Windows

1. Haga clic en el menú **Inicio** de Windows.
2. En Windows 2000, seleccione **Configuración** > **Impresoras**.
 - En Windows XP/Server 2003, seleccione **Impresoras y faxes**.
 - En Windows Server 2008/Vista, seleccione **Panel de control** > **Hardware y sonido** > **Impresoras**.
 - En Windows 7, seleccione **Panel de control** > **Hardware y sonido** > **Dispositivos e impresoras**.
 - En Windows Server 2008 R2, seleccione **Panel de control** > **Hardware** > **Dispositivos e impresoras**.
3. Haga clic con el botón derecho del ratón en el dispositivo.
4. En Windows XP/Server 2003/Server 2008/Vista, pulse **Preferencias de impresión**.
En Windows 7 y Windows Server 2008 R2, en los menús contextuales, seleccione las **Preferencias de impresión**.



Si el elemento **Preferencias de impresión** tiene la marca ►, puede seleccionar otros controladores conectados con la impresora seleccionada.

5. Haga clic en la ficha **Papel**.
6. Seleccione la bandeja y sus opciones, como el tamaño y el tipo de papel.
7. Pulse **OK**.



Si desea utilizar papel de tamaño especial, como por ejemplo papel de facturación, seleccione la ficha **Papel** > **Tamaño** > **Editar...** en las **Preferencias de impresión** (consulte [Abrir las preferencias de impresión](#)).

Macintosh

Los usuarios de Macintosh deben cambiar de forma manual la configuración predeterminada cada vez que deseen imprimir con otros ajustes de configuración.

1. Abra una aplicación de Macintosh y seleccione el archivo que desee imprimir.
2. Abra el menú **File** y haga clic en **Print**.
3. Vaya al panel **Paper Feed**.
4. Defina la bandeja correspondiente desde la cual desea imprimir.
5. Vaya al panel **Paper**.
6. Configure el tipo de papel de modo que se corresponda con el papel cargado en la bandeja desde la que desea imprimir.
7. Haga clic en **Print** para imprimir.

Linux

1. Abra **Terminal Program**.
2. Cuando aparezca la pantalla Terminal, escriba lo siguiente: [root@localhost root]# lpr <nombre de archivo>.
3. Seleccione **Printer** y haga clic en **Properties...**
4. Haga clic en la ficha **Advanced**.
5. Seleccione la bandeja (origen) y las opciones correspondientes, como el tamaño y tipo del papel.
6. Pulse **OK**.

Configuración del tiempo de espera para trabajos

Si no se utiliza durante un determinado período, el dispositivo abandona el menú actual y vuelve a la configuración predeterminada. Puede configurar la cantidad de tiempo que deberá esperar el dispositivo.

1. Pulse **Menú** (⊞) en el panel de control.

2. Pulse la flecha derecha/izquierda hasta que aparezca **Conf. sistema** y pulse **OK**.
3. Pulse la flecha derecha/izquierda hasta que aparezca **Conf. equipo** y pulse **OK**.
4. Pulse la flecha derecha/izquierda hasta que aparezca **T.espera trab.** y, luego, pulse **OK**.
5. Introduzca la hora mediante las flechas derecha/izquierda o el teclado numérico.
6. Pulse **OK** para guardar la selección.
7. Pulse **Parar/Borrar** (Ⓢ) para volver al modo listo del dispositivo.

Materiales y bandejas

En este capítulo se explica cómo cargar originales y material de impresión en la impresora.

Este capítulo incluye:

- [Preparación de los originales](#)
- [Carga de originales](#)
- [Selección de materiales de impresión](#)
- [Cambio del tamaño de la bandeja](#)
- [Carga de papel en la bandeja](#)
- [Impresión de materiales especiales](#)
- [Configuración del tipo y tamaño de papel](#)
- [Uso del soporte de salida del papel](#)

Preparación de los originales

- No cargue papel de menos de 142 mm x 148 mm o de más de 216 mm x 356 mm.
- Para evitar atascos de papel, una mala calidad de impresión o un cambio en el dispositivo, no intente cargar los siguientes tipos de papel.
 - Papel de calco o autocopiativo
 - Papel satinado
 - Papel cebolla o muy delgado
 - Papel arrugado
 - Papel abarquillado o curvado
 - Papel rasgado
- Retire todas las grapas y los clips de los originales antes de cargarlos.
- Si los originales tienen algún tipo de pegamento, tinta o corrector líquido, compruebe que estén totalmente secos antes de cargar los documentos.
- No cargue originales de tamaños o gramajes de papel diferentes.
- No cargue catálogos, folletos, transparencias o documentos con características no habituales.

Carga de originales

Puede utilizar el cristal del escáner para cargar un original para copiarlo o escanearlo.

1. Levante y abra la tapa del escáner.

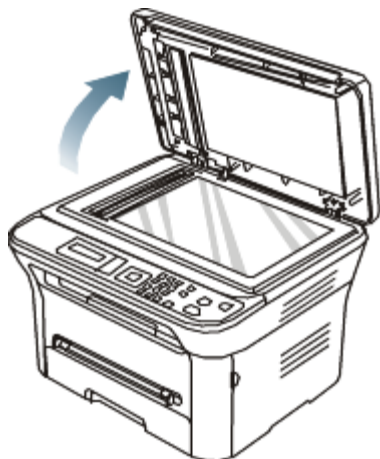

- Coloque el original cara abajo en el cristal del escáner. Alinéelo con la guía de registro en la esquina superior izquierda del cristal.



- Cierre la tapa del escáner.



- Si se deja la tapa del escáner abierta, es posible que obtenga una menor calidad de impresión de las copias y un mayor consumo de tóner.
- Si se acumula polvo en el cristal del escáner, pueden aparecer puntos negros en la copia impresa. Manténgalo siempre limpio (consulte [Limpieza de la unidad de escaneado](#)).
- Si desea copiar una página de un libro o una revista, levante la tapa del escáner hasta que las bisagras alcancen su tope y, a continuación, cierre la tapa. Si el libro o la revista tiene más de 30 mm de grosor, realice la copia con la tapa abierta.



- Tenga cuidado con el cristal del escáner para no dañarlo. Puede lastimarse.
- No ponga las manos sobre la unidad del escáner mientras cierra la cubierta. Podría caerle encima y lastimarse.
- No mire la luz del interior del escáner al copiar o escanear. Es perjudicial para la vista.

Selección de materiales de impresión

Puede imprimir en diversos tipos de material de impresión, como papel normal, sobres, etiquetas y transparencias. Utilice siempre material de impresión que cumpla con las directrices de uso del dispositivo.

Guías para seleccionar el material de impresión

El material de impresión que no cumpla con las directrices que se describen en este manual del usuario puede ocasionar los siguientes problemas:

- Baja calidad de impresión
- Aumento de atascos de papel
- Desgaste prematuro del dispositivo

Las propiedades, tales como el gramaje, la composición, la rugosidad y la humedad, son factores importantes que pueden afectar el rendimiento del dispositivo y la calidad de impresión. Al seleccionar el material de impresión, deberá tener en cuenta lo siguiente:

- El tipo, el tamaño y el gramaje del papel para esta impresora se describen en las especificaciones de material de impresión (consulte [Especificaciones del material de impresión](#)).
- Cómo obtener los resultados deseados: el material de impresión que elija deberá ser el adecuado para el tipo de impresión que desee realizar.
- Brillo: el material de impresión más blanco permite obtener copias impresas de mayor nitidez y contraste.
- Homogeneidad de la superficie: según la homogeneidad o la rugosidad del material de impresión, se obtendrán copias impresas de mayor o menor nitidez.



- Es posible que algunos tipos de papel cumplan con todas las directrices que se describen en esta sección y aun así no se obtengan resultados satisfactorios. Esto puede deberse a una manipulación incorrecta, a una temperatura y a niveles de humedad no aceptables o a otras variables sobre las que no tenga control alguno.
- Antes de adquirir grandes cantidades de material de impresión, asegúrese de que cumpla con los requisitos especificados en este manual del usuario.

-  El uso de material de impresión que no cumpla con estas especificaciones podría ocasionar problemas que requieran reparación. La garantía y los acuerdos de servicio no cubren estas reparaciones. La cantidad de papel a introducir en la bandeja depende del tipo de material que utilice (consulte [Especificaciones del material de impresión](#)).

Tamaños de material compatibles en cada modo

Modo	Tamaño	Origen
Modo de copia	Carta, A4, Legal, Oficio, Folio, Ejecutivo, ISO B5, JIS B5, A5, A6	<ul style="list-style-type: none"> • bandeja 1 • bandeja manual
Modo de impresión	Todos los tamaños admitidos por la impresora	<ul style="list-style-type: none"> • bandeja 1 • bandeja manual

Cambio del tamaño de la bandeja

La bandeja está predeterminada en el tamaño Carta o A4, en función del país en el que se encuentre. Para cambiar el tamaño, deberá ajustar las guías de papel.

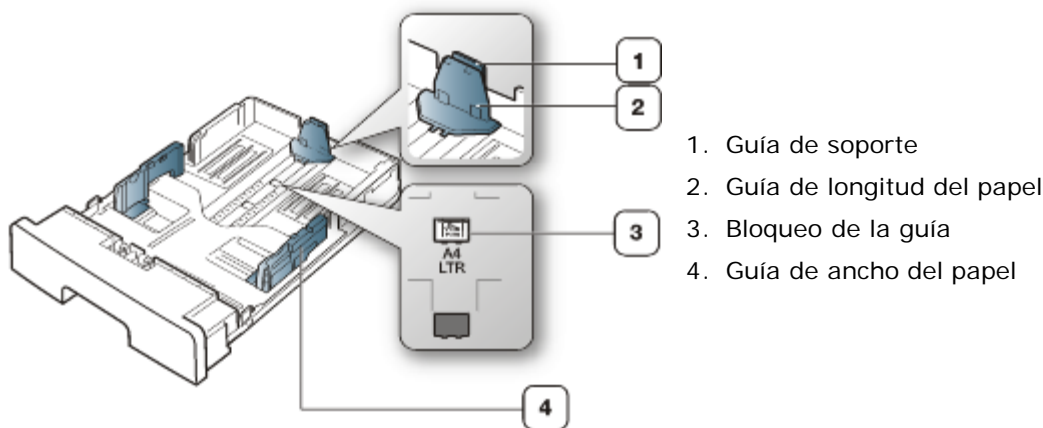

1. Con una mano presione y deslice el bloqueo de la guía y, con la otra mano, sujete juntas la guía de longitud de papel y la de soporte. Deslice la guía de longitud de papel y la de soporte para colocarlas en la ranura correspondiente de tamaño de papel.

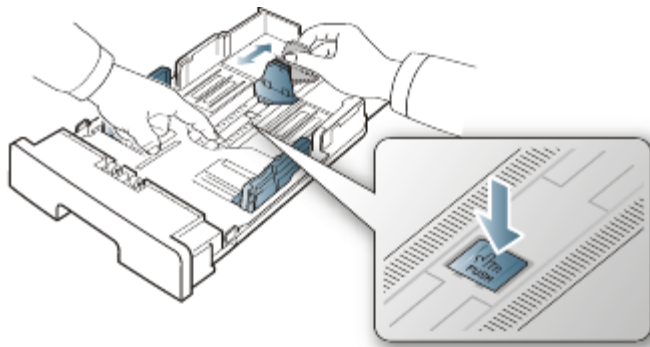

2. Doble o abanique el borde de la pila de papel para separar las páginas antes de cargar el papel en la impresora. Introduzca el papel en la bandeja.



3. Después de introducir el papel en la bandeja, ajuste la guía de extensión de modo que toque ligeramente la pila de papel.

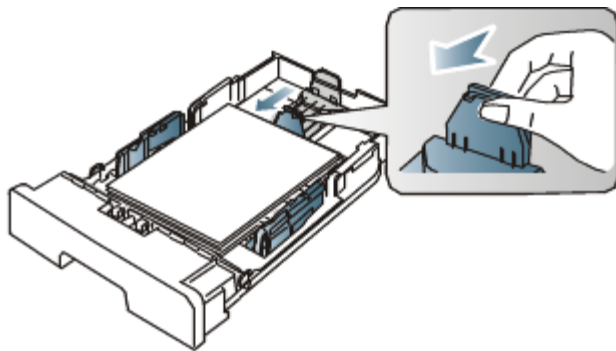

4. Apriete las guías de anchura del papel y deslícelas hasta la posición correcta para el tamaño del papel que cargará. Éste está marcado en la parte inferior de la bandeja.

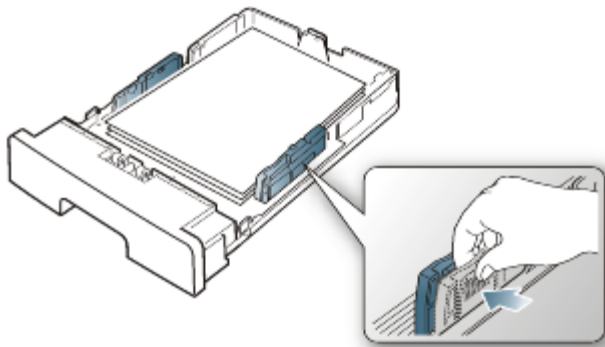

- No empuje las guías de anchura más de lo necesario, ya que los materiales podrían deformarse.
- Si no ajusta la guía de anchura del papel, se pueden producir atascos de papel.



- No use papel con más de 6 mm de abarquillamiento.

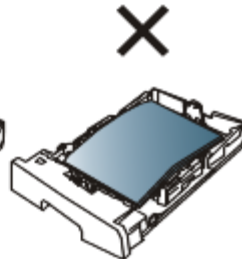
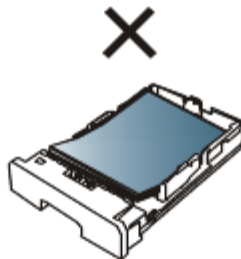
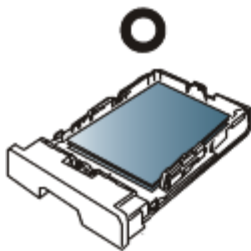

Carga de papel en la bandeja

Bandeja 1

1. Tire de la bandeja de papel. Ajuste el tamaño de la bandeja al del material que está colocando (consulte [Cambio del tamaño de la bandeja](#)).
2. Doble o abanique el borde de la pila de papel para separar las páginas antes de cargar el papel en la impresora.



3. Y coloque el papel con el lado que desea imprimir hacia abajo.

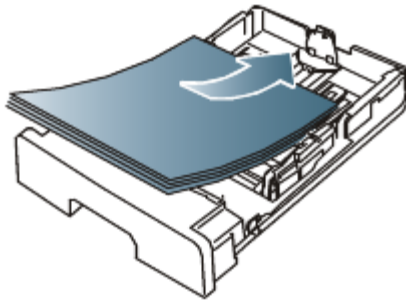

4. Coloque de nuevo la bandeja en la impresora.

5. Cuando imprima un documento, establezca el tipo y el tamaño del papel para la bandeja.

Para obtener información acerca de cómo configurar el tipo y el tamaño del papel (consulte [Configuración de la bandeja y el papel predeterminados](#)).

 Si tiene problemas con la alimentación del papel, compruebe que este se ajusta a la especificación de material. Luego, intente colocar una hoja cada vez en la bandeja manual (consulte [Especificaciones del material de impresión](#)).

Bandeja manual



La bandeja manual puede cargar tamaños y tipos de materiales de impresión especiales, como postales, tarjetas y sobres. Es útil para la impresión de una sola página en papel con membrete o en papel de color.

Consejos para usar la bandeja manual

- Si selecciona **Alimentación manual** para **Origen** en la aplicación de software, deberá pulsar **OK** cada vez que imprima una página y cargue un solo tipo, tamaño y gramaje de papel cada vez en la bandeja manual.
- Para prevenir atascos de papel, no agregue hojas mientras imprime si aún hay papel en la bandeja manual. Esta regla también se aplica a otros tipos de materiales de impresión.
- El material de impresión debe cargarse con la cara de impresión hacia arriba, de manera que el extremo superior entre en primer lugar en la bandeja manual. Además, deberá situarse en el centro de la bandeja.
- Utilice siempre los materiales de impresión especificados para evitar atascos de papel y problemas en la calidad de impresión (consulte [Especificaciones del material de impresión](#)).
- Aplane cualquier irregularidad que presenten las postales, los sobres y las etiquetas antes de cargarlas en la bandeja manual.

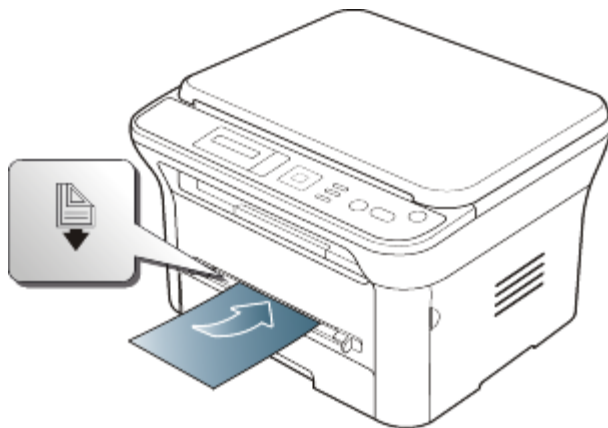
1. Cargue el papel en la bandeja manual.



-  Al cargar papel, no lo fuerce sobre la superficie de la marca .
- Cuando imprima materiales especiales, debe seguir las directrices de carga (consulte [Impresión de materiales especiales](#)).
- Si ocurre una superposición de papel al imprimir con la bandeja manual, abra la bandeja 1 y quite las hojas superpuestas. Luego, intente imprimir de nuevo.
- Si el papel no se introduce correctamente al imprimir, introduzca el papel de forma manual hasta que se inicie la alimentación automáticamente.

2. Presione las guías de anchura de papel de la bandeja manual y ajústelas a la anchura del papel. No presione con demasiada fuerza o el papel se doblará, provocando un atasco de papel o una impresión torcida.

3. Para imprimir desde una aplicación, abra una aplicación e inicie el menú de impresión.
4. Abra **Preferencias de impresión** (consulte [Abrir las preferencias de impresión](#)).
5. Pulse la ficha **Papel** en **Preferencias de impresión** y seleccione un tipo de original apropiado.



Por ejemplo, si desea utilizar una etiqueta, establezca el tipo de papel en **Etiquetas**.

6. En el origen del papel, seleccione **Alimentación manual** y luego pulse **Aceptar**.
7. Comience a imprimir desde la aplicación.



Pulse la flecha derecha/izquierda hasta que aparezca la lista o el informe que desea imprimir, y pulse **OK**. Repita este procedimiento para cada página que vaya a imprimir.

Impresión de materiales especiales

La tabla siguiente muestra los materiales especiales disponibles para cada bandeja.



Cuando utilice materiales especiales, introduzca el papel de uno en uno. Compruebe la capacidad máxima de entrada de los materiales en cada bandeja (consulte [Especificaciones del material de impresión](#)).

Tipos	Bandeja 1	Bandeja manual
Papel normal	•	•
Grueso	•	•
Fino	•	•
Bond		•
Papel de color		•
Tarjetas		•
Etiquetas		•
Transparencia		•
Sobres		•
Preimpreso		•
Algodón		•
Reciclado	•	•
Papel archivo	•	•

(•: admitido, en blanco: no admitido)

Los tipos de material se muestran en **Preferencias de impresión**. Esta opción de tipo de papel permite establecer el tipo de papel que se cargará en la bandeja. Esta opción aparece en la lista para que pueda seleccionarla. De este modo, conseguirá la mejor calidad de impresión. De lo contrario, es posible que no se obtenga la calidad de impresión deseada.

- **Papel normal:** papel común. Seleccione este tipo si la impresora es monocromo y está imprimiendo en papel de 60 a 90 g/m².
- **Grueso:** papel grueso de 90 a 105 g/m².
- **Fino:** papel fino de 60 a 70 g/m².
- **Bond:** papel bond de 105 a 120 g/m².
- **Papel de color:** papel de color de 75 a 90 g/m².
- **Tarjetas:** tarjetas de 90 a 163 g/m².
- **Etiquetas:** etiquetas de 120 a 150 g/m².
- **Transparencia:** papel de transparencias de 138 a 146 g/m².
- **Sobres:** sobres de 75 a 90 g/m².
- **Preimpreso:** papel preimpreso o con membrete de 75 a 90 g/m².
- **Algodón:** papel de algodón de 75 a 90 g/m².
- **Reciclado:** papel reciclado de 75 a 90 g/m².

 Cuando utilice papel reciclado, es posible que las copias se arruguen.

- **Papel archivo:** 70 a 90 g/m². Si tiene que conservar una impresión durante un período de tiempo largo, como por ejemplo, archivos, seleccione esta opción.

Sobre

La impresión satisfactoria de los sobres depende de la calidad de éstos.

Para imprimir en un sobre, insértelo en el centro de la bandeja manual con el área del sello hacia la impresora y el sello en el lado izquierdo.

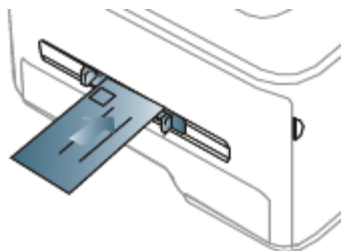

Si los sobres se imprimen con arrugas, pliegues o líneas negras, abra la cubierta posterior y tire de la palanca de fijación y vuelva a imprimir. Mantenga abierta la cubierta posterior durante la impresión.

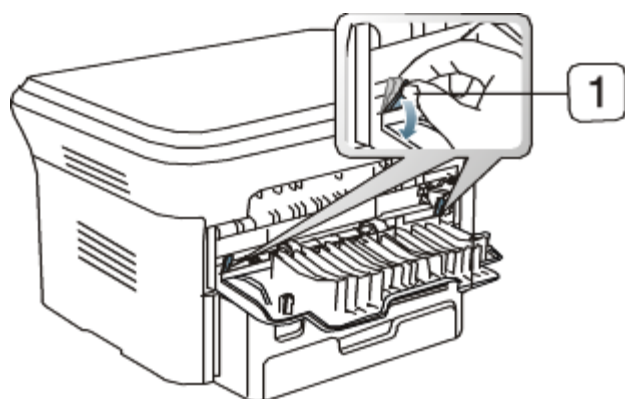

1. Palanca de fijación

- Cuando seleccione sobres, tenga en cuenta los siguientes factores:
 - **Gramaje:** el gramaje del sobre no debe exceder los 90 g/m², ya que podría producirse un atasco de papel.
 - **Estructura:** antes de imprimirlos, los sobres deben estar completamente planos, con menos de 6 mm de abarquillamiento, y no deben contener aire.
 - **Estado:** los sobres no deben presentar arrugas, muescas ni ningún otro tipo de deterioro.
 - **Temperatura:** utilice sobres que sean compatibles con las condiciones de calor y presión de la impresora durante su funcionamiento.
- Utilice sólo sobres con pliegues bien definidos.
- No utilice sobres con sellos.
- No utilice sobres con broches, cierres, ventanillas, revestimientos satinados, sellos autoadhesivos u otros materiales sintéticos.
- No utilice sobres dañados o de baja calidad.
- Asegúrese de que el cierre que hay en ambos extremos llegue hasta la esquina del sobre.

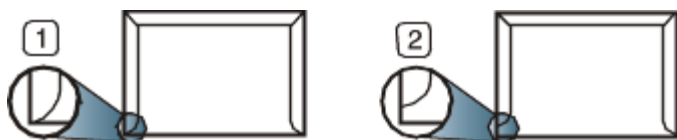

1. Aceptable

2. Inaceptable

- Los sobres que tengan una banda autoadhesiva o más de una solapa plegable que permite un cierre hermético deben utilizar materiales adhesivos que soporten la temperatura de fusión de la impresora de aproximadamente 170 durante 0,1 segundos. Las solapas y las bandas adicionales podrían arrugarse y producir atascos, e incluso podrían ocasionar daños en el fusor.

- Para obtener una calidad de impresión óptima, coloque los márgenes a una distancia no superior a 15 mm de los bordes del sobre.
- No imprima en el área donde coinciden los puntos de unión del sobre.

Transparencias

Para evitar daños en la impresora, utilice sólo transparencias diseñadas para impresoras láser.

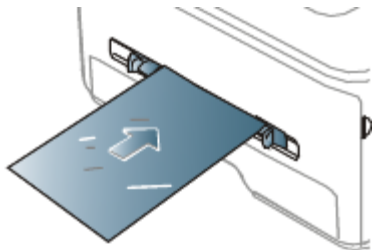

- Las transparencias que se utilicen en el dispositivo deben ser capaces de soportar la temperatura de fusión del dispositivo.
- Colóquelas sobre una superficie plana tras retirarlas de la impresora.
- No deje transparencias sin usar en la bandeja de papel durante mucho tiempo. El polvo y la suciedad podrían acumularse y causar manchas en la impresión.
- Maneje con cuidado las transparencias para evitar que se corra la impresión o que queden los dedos marcados.
- Para evitar que pierdan el color, no esponga las transparencias impresas a la luz solar durante mucho tiempo.
- Asegúrese de que las transparencias no presenten arrugas, abarquillamiento o bordes rasgados.
- No utilice transparencias que se separen de la lámina posterior.
- Para evitar que las transparencias se adhieran entre sí, no las coloque unas encima de otras a medida que se imprimen.

Etiquetas

Para evitar daños en el dispositivo, utilice sólo etiquetas diseñadas para dispositivos láser.

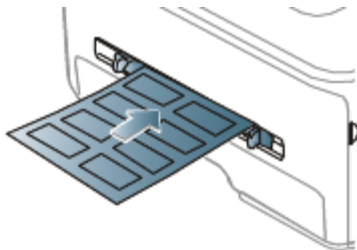

- Cuando seleccione etiquetas, tenga en cuenta los siguientes factores:
 - **Adhesivos:** el material adhesivo debe soportar la temperatura de fusión del dispositivo de aproximadamente 170 °C.
 - **Disposición:** utilice sólo etiquetas que no dispongan de refuerzos entre ellas. Las etiquetas pueden desprenderse de las hojas con espacios entre las etiquetas, lo que puede ocasionar graves atascos de papel.
 - **Abarquillamiento:** antes de imprimirlas, debe comprobar que las etiquetas no estén arrugadas y que su abarquillamiento no supere los 13 mm en cualquier dirección.
 - **Estado:** no utilice etiquetas que presenten arrugas, burbujas de aire u otras indicaciones de separación.
- Compruebe que no haya ningún material adhesivo entre ellas. De lo contrario, éstas pueden desprenderse durante la impresión y ocasionar atascos de papel. El material adhesivo, además puede causar daños en componentes de la impresora.
- No cargue la misma hoja de etiquetas en la impresora más de una vez. El material adhesivo de las etiquetas está diseñado para que se utilice una sola vez en el dispositivo.
- No utilice etiquetas que se hayan desprendido de la hoja posterior o que presenten arrugas, burbujas de aire u otros daños.

Tarjetas o papel de tamaño personalizado

Con esta impresora se pueden imprimir postales, tarjetas y otros materiales de tamaño personalizado.

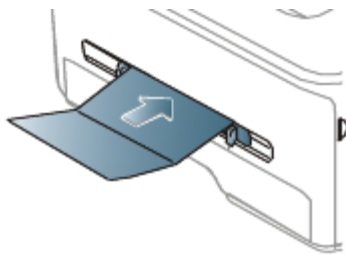

- No intente imprimir en materiales cuyo tamaño sea inferior a 76 mm de ancho o 127 mm de largo.
- En la aplicación de software, defina los márgenes con un valor mínimo de 6,4 mm de los extremos del material.
- Si el peso del papel es superior a 160 g/m², intente imprimir en la cubierta posterior (cara arriba).

Papel con membrete o preimpreso

	Una cara	Doble cara
Bandeja 1	Cara de impresión hacia abajo 	Cara de impresión hacia arriba
Bandeja manual	Cara de impresión hacia arriba 	Cara de impresión hacia abajo

- El papel con membrete/papel preimpreso debe estar impreso con tintas no inflamables y resistentes al calor, que no se diluyan o vaporicen, ni desprendan emisiones peligrosas cuando se someten a la temperatura de fusión de la impresora durante 0,1 segundos. Consulte las especificaciones del dispositivo para comprobar la temperatura de fusión, de unos 170 °C.
- La tinta de los papeles con membrete/preimpreso no debe ser inflamable y no debe afectar a ninguno de los rodillos de la impresora.
- Los formularios y los papeles con membrete deben estar herméticamente sellados, en un envoltorio resistente a la humedad, para evitar deformaciones durante su almacenamiento.
- Antes de proceder a cargar el papel con membrete/papel preimpreso, compruebe que la tinta del papel está seca. Durante el proceso de fusión, la tinta húmeda puede desprenderse del papel preimpreso y reducir así la calidad de impresión.

Foto

- Asegúrese de que no utiliza papel de fotografía de inyección de tinta con este equipo. La máquina se podría dañar.

Satinado

- ☑ Cargue una hoja cada vez en la bandeja manual, con la cara satinada hacia arriba.
- Material recomendado: papel satinado (Carta) para esta impresora de **HP Brochure Paper** (producto: Q6611A) únicamente.
- Material recomendado: papel satinado (A4) para esta impresora de **HP Superior Paper 160 glossy** (producto: Q6616A).

Configuración del tipo y tamaño de papel

Tras cargar papel en la bandeja, configure el tamaño y tipo de papel mediante el panel de control. Las selecciones realizadas se aplicaran únicamente al modo de copia. Para imprimir desde su equipo, seleccione el tamaño y el tipo de papel en el programa de la aplicación utilizada (consulte [Abrir las preferencias de impresión](#)).

 La configuración establecida desde el controlador del dispositivo anula la configuración establecida en el panel de control.

Ajuste del tamaño de papel

1. Pulse **Menú** (☰) en el panel de control.
2. Pulse la flecha derecha/izquierda hasta que aparezca **Conf. sistema** y pulse **OK**.
3. Pulse la flecha derecha/izquierda hasta que aparezca **Conf. papel** y pulse **OK**.
4. Pulse la flecha derecha/izquierda hasta que aparezca **Tam. de papel** y pulse **OK**.
5. Pulse las flechas derecha/izquierda para seleccionar la bandeja de papel que desee y pulse **OK**.
6. Pulse la flecha derecha/izquierda para seleccionar el tamaño de papel que desee.
7. Pulse **OK** para guardar la selección.
8. Pulse **Parar/Borrar** (⊘) para volver al modo listo del dispositivo.

 Si desea utilizar papel de tamaño especial, como por ejemplo papel de facturación, seleccione **Editar...** en la ficha **Papel** de las **Preferencias de impresión** (consulte [Abrir las preferencias de impresión](#)).

Ajuste del tipo de papel

1. Pulse **Menú** (☰) en el panel de control.
2. Pulse la flecha derecha/izquierda hasta que aparezca **Conf. sistema** y pulse **OK**.
3. Pulse la flecha derecha/izquierda hasta que aparezca **Conf. papel** y pulse **OK**.
4. Pulse la flecha derecha/izquierda hasta que aparezca **Tipo de papel** y pulse **OK**.
5. Pulse las flechas derecha/izquierda para seleccionar la bandeja de papel que desee y pulse **OK**.
6. Pulse la flecha derecha/izquierda para seleccionar el tipo de papel que desee.
7. Pulse **OK** para guardar la selección.
8. Pulse **Parar/Borrar** (⊘) para volver al modo listo del dispositivo.

Ajuste de la fuente de papel

1. Pulse **Menú** (☰) en el panel de control.
2. Pulse la flecha derecha/izquierda hasta que aparezca **Conf. sistema** y pulse **OK**.
3. Pulse la flecha derecha/izquierda hasta que aparezca **Conf. papel** y pulse **OK**.
4. Pulse la flecha derecha/izquierda hasta que aparezca **Origen papel** y pulse **OK**.
5. Pulse la flecha derecha/izquierda para seleccionar el tipo de bandeja de papel que desee.
6. Pulse **OK** para guardar la selección.
7. Pulse **Parar/Borrar** (⊘) para volver al modo listo del dispositivo.

Uso del soporte de salida del papel

 La superficie de la bandeja de salida podría calentarse si imprime muchas páginas seguidas. Asegúrese de no tocar la superficie y no permita que los niños se acerquen a ella.

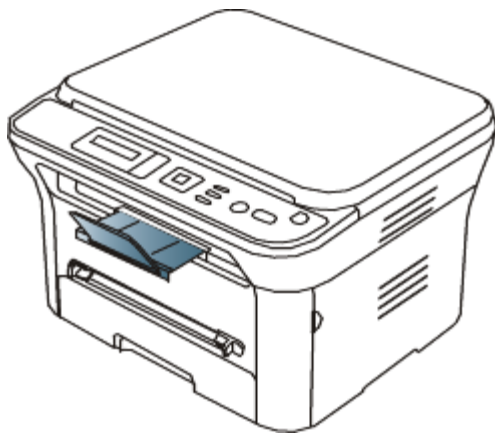

Las páginas impresas se apilan en el soporte de salida, y el soporte de salida ayudará a que éstas se alineen. La impresora envía impresiones a la bandeja de salida de forma predeterminada. Si desea utilizar la bandeja de salida, asegúrese de que la cubierta posterior está cerrada.



-  Si está utilizando papel A5, doble la bandeja de salida. De lo contrario, las páginas impresas podrían quedar mal alineadas o atascadas.

Apilado firme de papeles

Si utiliza la máquina en una área húmeda o utiliza soportes de impresión que están húmedos debido al ambiente, las impresiones de la bandeja de salida pueden estar curvadas y es posible que no se apilen correctamente. Si es así, puede configurar la máquina para que utilice la función **Apilado papel** para apilar firmemente las páginas impresas. Sin embargo, al utilizar esta función, hará que la velocidad de impresión sea más lenta.

1. Pulse **Menú** () en el panel de control.
2. Pulse la flecha derecha/izquierda hasta que aparezca **Conf. sistema** y pulse **OK**.
3. Pulse la flecha derecha/izquierda hasta que aparezca **Mantenimiento** y pulse **OK**.
4. Pulse la flecha derecha/izquierda hasta que aparezca **Apilado papel** y pulse **OK**.
5. Pulse la flecha derecha/izquierda hasta que aparezca **Activado** y pulse **OK**.
6. Pulse **Parar/Borrar** () para volver al modo listo del dispositivo.

Obtención de una impresión de tamaño reducido

Cuando imprima un documento de pequeño tamaño, como un sobre o una impresión de tamaño personalizado, es posible que no se pueda colocar en el soporte de salida debido a su reducido tamaño.

En este caso, levante la unidad de digitalización, retire la impresión y vuelva a cerrarla para el uso posterior.

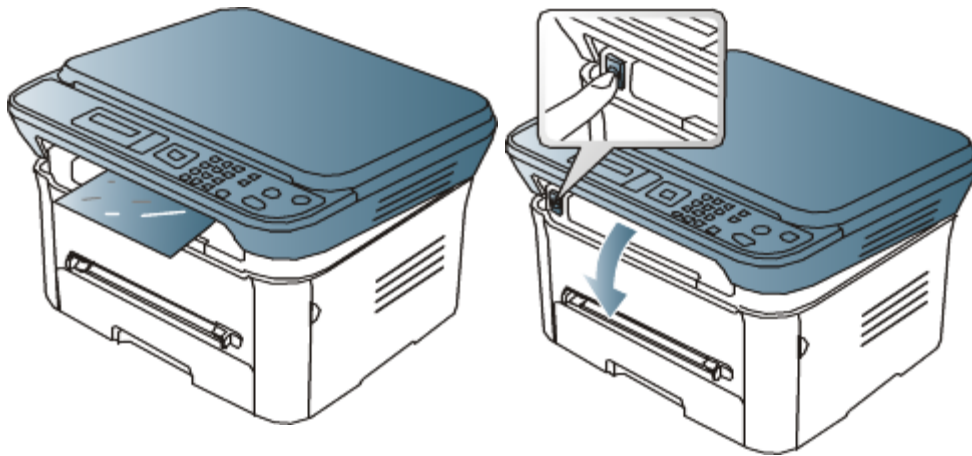

Impresión

Este capítulo explica las tareas de impresión más comunes.

Este capítulo incluye:

- [Características del controlador de la impresora](#)
- [Impresión básica](#)
- [Abrir las preferencias de impresión](#)
- [Uso de la Ayuda](#)
- [Uso de funciones especiales de impresión](#)
- [Modificación de la configuración predeterminada de impresión](#)
- [Configuración del dispositivo como predeterminado](#)
- [Impresión a un archivo \(PRN\)](#)
- [Impresión en Macintosh](#)
- [Impresión en Linux](#)

 Los procesos detallados en este capítulo se basan principalmente en Windows XP.

Características del controlador de la impresora

Los controladores de la impresora admiten las siguientes funciones estándar:

- Selección de orientación, tamaño, origen y tipo de papel.
- Cantidad de copias.

Además, se pueden utilizar diversas funciones especiales de impresión. La tabla siguiente muestra una descripción general de las funciones compatibles con los controladores de la impresora:

Controlador de la impresora

Función	Windows
Opción de calidad del dispositivo	•
Impresión de folletos	•
Impresión de pósters	•
Varias páginas por cara	•
Ajustar a página	•
Reducción y ampliación de impresión	•
Fuente diferente para la primera página	•
Marca de agua	•
Superposición	•
Impresión a doble cara (manual)	•

(●: admitido, en blanco: no admitido)

Impresión básica

La impresora permite imprimir desde varias aplicaciones de Windows, Macintosh o Linux. Los procedimientos de impresión pueden variar según la aplicación utilizada.

-  • La ventana **Preferencias de impresión** que aparece en este Manual del usuario puede variar según el dispositivo en uso. Sin embargo, la composición de la ventana de **Preferencias de impresión** es similar. Compruebe que el sistema operativo sea compatible con su dispositivo. Consulte la sección Compatibilidad con sistemas operativos en Especificaciones de la impresora (consulte [Requisitos del sistema](#)).

- Si selecciona una opción en **Preferencias de impresión**, es posible que vea una marca de advertencia (⚠) o un signo de exclamación (!). Un signo de exclamación (!) quiere decir que puede seleccionar esa opción determinada aunque no sea la más recomendable, mientras que un signo X (⊗) significa que no puede seleccionar esa opción debido al entorno o a la configuración del equipo.

A continuación, se describen los pasos generales que es preciso efectuar para imprimir en diferentes aplicaciones de Windows.

- ✍ Impresión básica en Macintosh (consulte [Impresión en Macintosh](#)).
- ✍ Impresión básica en Linux (consulte [Impresión en Linux](#)).

La ventana **Preferencias de impresión** siguiente es para el Bloc de notas de Windows XP. Su ventana **Preferencias de impresión** puede ser diferente, en función del sistema operativo o la aplicación que utilice.

1. Abra el documento que desee imprimir.
2. Seleccione **Imprimir** en el menú **Archivo**. Aparecerá la ventana **Imprimir**.
3. Seleccione el dispositivo de la lista **Seleccionar impresora**.

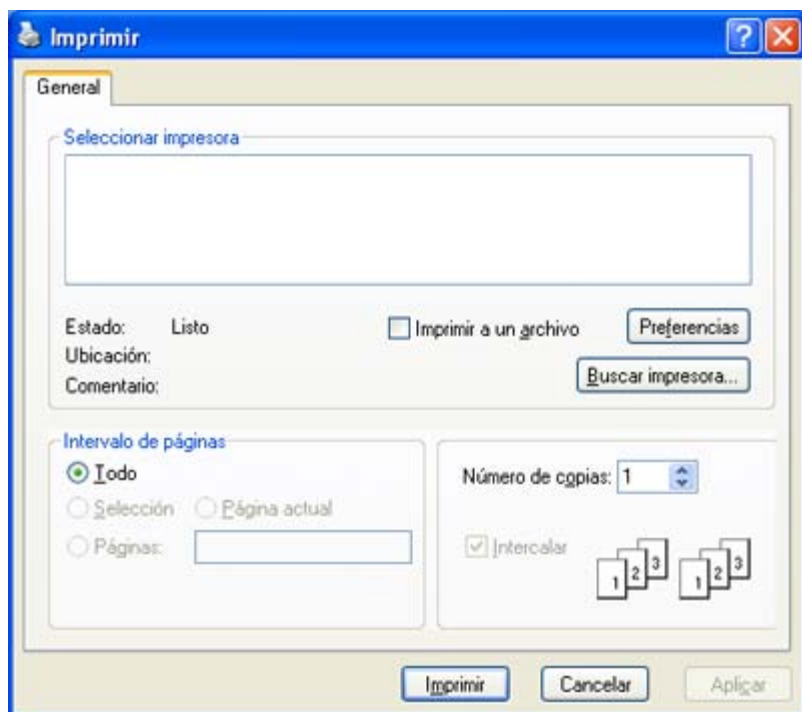

Los ajustes básicos de impresión, incluidos el número de copias y el intervalo de impresión, se seleccionan en la ventana **Imprimir**.

- ✍ Para obtener el máximo rendimiento de las funciones que ofrece el controlador de la impresora, haga clic en **Propiedades** o **Preferencias** en la ventana **Imprimir** de la aplicación para cambiar los ajustes de impresión (consulte [Abrir las preferencias de impresión](#)).

4. Para iniciar el trabajo de impresión, haga clic en **Aceptar** o en **Imprimir** en la ventana **Imprimir**.

Cancelación de un trabajo de impresión

Si el trabajo de impresión está esperando en una cola de impresión, puede cancelarlo de la siguiente manera:

1. Haga clic en el menú **Inicio** de Windows.
2. En Windows 2000, seleccione **Configuración** > **Impresoras**.
 - En Windows XP/Server 2003, seleccione **Impresoras y faxes**.
 - En Windows Server 2008/Vista, seleccione **Panel de control** > **Hardware y sonido** > **Impresoras**.
 - En Windows 7, seleccione **Panel de control** > **Hardware y sonido** > **Dispositivos e impresoras**.
 - En Windows Server 2008 R2, seleccione **Panel de control** > **Hardware** > **Dispositivos e impresoras**.
3. En Windows 2000, XP, Server 2003, Vista o Server 2008, haga doble clic en el dispositivo.

En Windows 7 o Windows Server 2008 R2, haga clic con el botón secundario del ratón en el icono de la impresora > menús contextuales > **Ver lo que se está imprimiendo**.

Si el elemento **Ver lo que se está imprimiendo** tiene la marca ►, puede seleccionar otros controladores



conectados con la impresora seleccionada.

4. En el menú **Documento**, seleccione **Cancelar**.

También puede acceder a esta ventana si hace doble clic en el icono del dispositivo () en la barra de tareas de Windows.

También puede cancelar el trabajo actual pulsando **Parar/Borrar** () en el panel de control.

Abrir las preferencias de impresión

Puede previsualizar los ajustes que seleccione en la parte superior de las **Preferencias de impresión**.

1. Abra el documento que desee imprimir.
2. Seleccione **Imprimir** en el menú Archivo. Aparecerá la ventana **Imprimir**.
3. Seleccione el dispositivo de la lista **Seleccionar impresora**.
4. Haga clic en **Propiedades** o **Preferencias**.

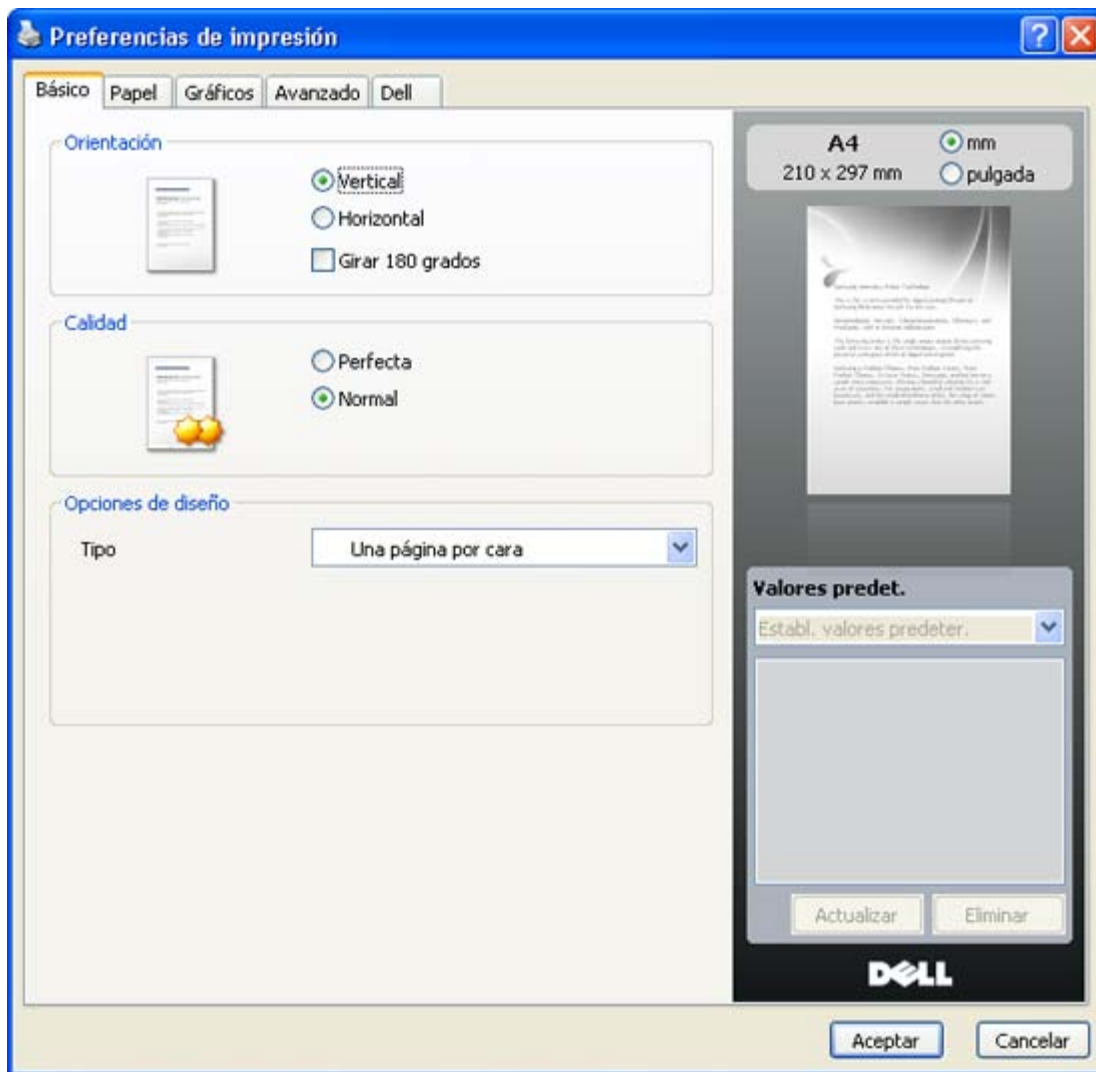

Uso de una configuración favorita

La opción **Valores predet.**, que aparece en cada ficha de preferencias excepto en **Dell**, permite guardar la configuración de preferencias actual para el futuro.

Para guardar una configuración de **Valores predet.**:

1. Modifique los valores según sea necesario en cada ficha.
2. Introduzca un nombre para la configuración en el cuadro de entrada de texto **Valores predet.**

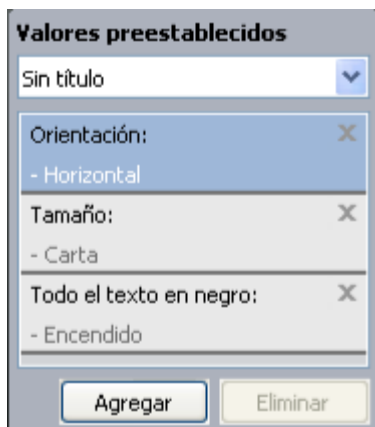

3. Haga clic en **Agregar**. Cuando guarda **Valores predet.**, se guardan todas las configuraciones actuales del controlador.

Si hace clic en **Agregar**, el botón **Agregar** cambia al botón **Actualizar**. Seleccione más opciones haciendo clic en **Actualizar** y se añadirán los ajustes a **Valores predet.** que haya hecho.

Para utilizar la configuración guardada, selecciónela en la lista desplegable **Valores predet.**. Ahora el dispositivo debe imprimir de acuerdo con los valores de configuración establecidos.

Para eliminar la configuración guardada, selecciónela en la lista desplegable **Valores predet.** y haga clic en **Eliminar**.

Asimismo, es posible restablecer la configuración predeterminada del controlador de impresión seleccionando de la lista **Establ. valores predeter.** de la lista desplegable **Valores predet.**

Uso de la Ayuda

Haga clic en el signo de interrogación en la esquina superior derecha de la ventana y haga clic en cualquier opción de la cual quiera información. Seguidamente, aparecerá una ventana con información sobre la funcionalidad de la opción que se facilita desde el controlador.



Si desea buscar información con una palabra clave, haga clic en la ficha **Dell** de la ventana **Preferencias de impresión** e introduzca una palabra en la línea de entrada de la opción **Ayuda**. Para obtener información sobre los consumibles, actualizaciones del controlador o información sobre el registro, entre otros, haga clic en los botones correspondientes.

Uso de funciones especiales de impresión

Las funciones especiales de impresión incluyen:

- [Impresión de varias páginas en una hoja.](#)
- [Impresión de pósters.](#)
- [Impresión de folletos \(manual\).](#)
- [Impresión por las dos caras del papel \(manual\).](#)
- [Cambie la proporción del documento.](#)
- [Ajuste del documento a un tamaño de papel seleccionado.](#)
- [Uso de marcas de agua.](#)
- [Uso de superposiciones.](#)
- [Opciones avanzadas.](#)

Impresión de varias páginas en una hoja

Es posible seleccionar el número de páginas que desea imprimir en una sola hoja. Para imprimir varias páginas en una hoja, se reduce el tamaño de las páginas y se disponen en el orden especificado. Es posible imprimir un máximo de 16 páginas en una hoja.

1. Para modificar la configuración de impresión en la aplicación de software, acceda a las **Preferencias de impresión** (consulte [Abrir las preferencias de impresión](#)).
2. Haga clic en la ficha **Básico**, seleccione **Varias páginas por cara** de la lista desplegable **Tipo**.
3. Seleccione el número de páginas que desea imprimir por hoja (2, 4, 6, 9 ó 16) en la lista desplegable **Páginas por**

cara.

4. Seleccione el orden de las páginas de la lista desplegable **Orden de páginas**, si es necesario.
5. Seleccione **Imprimir bordes de página** para imprimir un borde en las páginas.
6. Haga clic en la ficha **Papel** y seleccione el **Tamaño**, el **Origen** y el **Tipo**.
7. Haga clic en **Aceptar** o **Imprimir** hasta que se cierre la ventana **Imprimir**.

Impresión de pósters

Esta función permite imprimir un documento de una sola página en 4, 9 ó 16 hojas, que pueden pegarse para formar un documento de tamaño póster.

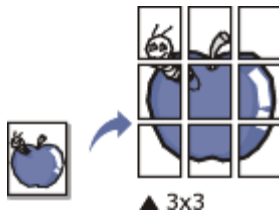

1. Para modificar la configuración de impresión en la aplicación de software, acceda a las **Preferencias de impresión** (consulte [Abrir las preferencias de impresión](#)).
2. Haga clic en la ficha **Básico**, seleccione **Impresión de pósters** de la lista desplegable **Tipo**.
3. Seleccione el diseño de página que desee.
Especificaciones del diseño de página:
 - **Póster 2 x 2**: el documento se ampliará y se dividirá en 4 páginas.
 - **Póster 3 x 3**: el documento se ampliará y se dividirá en 9 páginas.
 - **Póster 4 x 4**: el documento se ampliará y se dividirá en 16 páginas.
4. Seleccione el valor **Superposición de pósters**. Especifique **Superposición de pósters** en milímetros mediante el botón de selección de la parte superior de la ficha **Básico** para que se más fácil pegar las hojas.



5. Haga clic en la ficha **Papel** y seleccione el **Tamaño**, el **Origen** y el **Tipo**.
6. Haga clic en **Aceptar** o **Imprimir** hasta que se cierre la ventana **Imprimir**.
7. Puede completar el póster pegando las hojas.

Impresión de folletos (manual)

Esta función permite imprimir un documento en las dos caras del papel y ordenar las páginas de manera que el papel pueda doblarse por la mitad, después de la impresión, para generar un folleto.





Si desea imprimir un folleto, deberá imprimir en papel de tamaño Carta, Legal, A4, Folio u Oficio.



1. Para modificar la configuración de impresión en la aplicación de software, acceda a las **Preferencias de impresión** (consulte [Abrir las preferencias de impresión](#)).
2. Haga clic en la ficha **Básico** y seleccione **Impresión de folletos** de la lista desplegable **Tipo**.
3. Haga clic en la ficha **Papel** y seleccione el **Tamaño**, el **Origen** y el **Tipo**.



La opción **Impresión de folletos** no está disponible para todos los tamaños de papel. Para saber los tamaños de papel disponibles para esta función, seleccione los tamaños disponibles en la opción **Tamaño** de la ficha **Papel**.

Si selecciona un tamaño de papel no disponible, se cancelará la opción de forma automática. Seleccione sólo el papel disponible (papel sin marca  o ).

- Haga clic en **Aceptar** o **Imprimir** hasta que se cierre la ventana **Imprimir**.
- Después de la impresión, doble y grape las páginas.

Impresión por las dos caras del papel (manual)

Puede imprimir en ambas caras del papel (dúplex). Antes de imprimir, debe decidir la orientación del documento. Se puede utilizar esta función con papel de tamaño Carta, Legal, A4, Folio u Oficio (consulte [Especificaciones del material de impresión](#)).

 Se recomienda no imprimir en ambas caras de los soportes especiales, como etiquetas, sobres o papel grueso. Se podría producir un atasco de papel o dañar la impresora.

- Para modificar la configuración de impresión en la aplicación de software, acceda a las **Preferencias de impresión** (consulte [Abrir las preferencias de impresión](#)).
- Haga clic en la ficha **Avanzado**.
- En la sección **Impresión a doble cara (manual)**, seleccione la opción de encuadernación deseada.
 - Ninguna**
 - Margen largo:** esta opción es el diseño convencional que se utiliza en la encuadernación de documentos impresos.



- Margen corto:** es el diseño convencional que se utiliza en los calendarios.



- Haga clic en la ficha **Papel** y seleccione el **Tamaño**, el **Origen** y el **Tipo**.
- Haga clic en **Aceptar** o **Imprimir** hasta que se cierre la ventana **Imprimir**.

 Si el dispositivo no tiene una unidad dúplex, deberá completar el trabajo de impresión manualmente. El dispositivo imprime primero las páginas alternas del documento. Después, aparecerá un mensaje con instrucciones en su equipo. Siga las instrucciones que aparecen en la pantalla para completar el trabajo de impresión.

Cambie la proporción del documento

Es posible cambiar el tamaño de un documento para que se vea más grande o más pequeño en la página impresa si se cambia el porcentaje por el deseado.

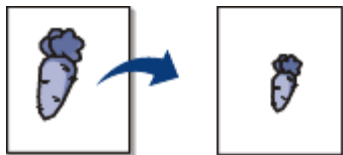

- Para modificar la configuración de impresión en la aplicación de software, acceda a las **Preferencias de impresión** (consulte [Abrir las preferencias de impresión](#)).
- Haga clic en la ficha **Papel**.
- Introduzca el ajuste de escala en el cuadro de entrada **Porcentaje**.
También puede hacer clic en las flechas arriba/abajo para seleccionar el ajuste de escala.
- Seleccione el **Tamaño**, el **Origen** y el **Tipo** en **Opciones papel**.
- Haga clic en **Aceptar** o **Imprimir** hasta que se cierre la ventana **Imprimir**.

Ajuste del documento a un tamaño de papel seleccionado

Esta función de impresión permite ampliar o reducir el trabajo de impresión al tamaño del papel seleccionado, independientemente del tamaño del documento. Esto puede resultar de gran utilidad si se desea revisar determinados detalles de un documento de pequeño tamaño.

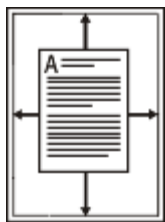

1. Para modificar la configuración de impresión en la aplicación de software, acceda a las **Preferencias de impresión** (consulte [Abrir las preferencias de impresión](#)).
2. Haga clic en la ficha **Papel**.
3. Seleccione el tamaño de papel que desee en **Ajustar a página**.
4. Seleccione el **Tamaño**, el **Origen** y el **Tipo** en **Opciones papel**.
5. Haga clic en **Aceptar** o **Imprimir** hasta que se cierre la ventana **Imprimir**.

Uso de marcas de agua

La opción Marcas de agua permite imprimir texto en un documento existente. Por ejemplo, se pueden usar cuando desee que aparezcan las palabras "BORRADOR" o "CONFIDENCIAL" impresas en letras grandes de color gris en diagonal, en la primera página o en todas las páginas de un documento.



Hay varias marcas de agua predefinidas que se incluyen con el dispositivo. Puede modificarlas o puede añadir nuevas a la lista.

Uso de una marca de agua existente

1. Para modificar la configuración de impresión en la aplicación de software, acceda a las **Preferencias de impresión** (consulte [Abrir las preferencias de impresión](#)).
2. Haga clic en la ficha **Avanzado** y seleccione la marca de agua deseada de la lista desplegable **Marca de agua**. Verá la marca de agua seleccionada en la imagen de vista preliminar.
3. Haga clic en **Aceptar** o **Imprimir** hasta que se cierre la ventana Imprimir.

Creación de una marca de agua

1. Para modificar la configuración de impresión en la aplicación de software, acceda a las **Preferencias de impresión** (consulte [Abrir las preferencias de impresión](#)).
2. En la ficha **Avanzado**, seleccione **Editar...** de la lista desplegable **Marca de agua**. Aparecerá la ventana **Modificar marcas de agua**.
3. Introduzca un texto en el cuadro **Mensajes de marcas de agua**. Puede introducir hasta 256 caracteres. El mensaje se mostrará en la ventana de vista preliminar.
Cuando la casilla **Sólo la primera página** está seleccionada, la marca de agua se imprime sólo en la primera página.
4. Seleccione las opciones de marca de agua deseadas.
Puede seleccionar el nombre, el estilo y el tamaño de la fuente, así como el nivel de la escala de grises, en la sección **Atributos de fuente**. Además puede configurar el ángulo de la marca de agua en la sección **Ángulo del mensaje**.
5. Haga clic en **Agregar** para añadir una nueva marca de agua a la lista **Marcas de agua actuales**.
6. Cuando haya acabado de editar, haga clic en **Aceptar** o **Imprimir** hasta que se cierre la ventana **Imprimir**.

Para dejar de imprimir la marca de agua, seleccione **Ninguna** de la lista desplegable **Marca de agua**.

Modificación de una marca de agua

1. Para modificar la configuración de impresión en la aplicación de software, acceda a las **Preferencias de impresión** (consulte [Abrir las preferencias de impresión](#)).
2. Haga clic en la ficha **Avanzado** y seleccione **Editar...** de la lista desplegable **Marca de agua**. Aparecerá la ventana **Modificar marcas de agua**.
3. Seleccione la marca de agua que desee modificar de la lista **Marcas de agua actuales** y modifique los

mensajes de marcas de agua y las opciones.

4. Haga clic en **Actualizar** para guardar los cambios.
5. Haga clic en **Aceptar** o **Imprimir** hasta que se cierre la ventana **Imprimir**.

Eliminación de una marca de agua

1. Para modificar la configuración de impresión en la aplicación de software, acceda a las **Preferencias de impresión** (consulte [Abrir las preferencias de impresión](#)).
2. Haga clic en la ficha **Avanzado** y seleccione **Editar...** de la lista desplegable **Marca de agua**. Aparecerá la ventana **Modificar marcas de agua**.
3. Seleccione la marca de agua que desea eliminar de la lista **Marcas de agua actuales** y haga clic en **Eliminar**.
4. Haga clic en **Aceptar** o **Imprimir** hasta que se cierre la ventana **Imprimir**.

Uso de superposiciones

Una superposición consiste en texto o imágenes guardados en la unidad de disco duro del equipo como un archivo con formato especial que se puede imprimir en cualquier documento. Las superposiciones suelen utilizarse como papel con membrete. En lugar de utilizar papel con membrete preimpreso, puede crear una superposición que contenga la misma información que aparece en el membrete. Para imprimir una carta con el membrete de la empresa, no será necesario cargar en el dispositivo el papel con el encabezamiento preimpreso. Simplemente imprima el membrete superpuesto en el documento

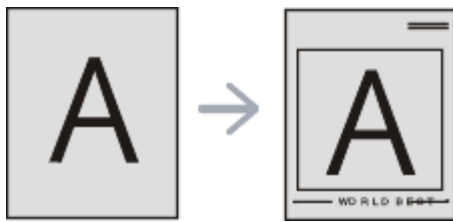

Creación de una nueva superposición de páginas

Para utilizar una superposición de páginas, debe crear una nueva que contenga el logotipo o imagen.

1. Cree o abra un documento que contenga el texto o la imagen que desea utilizar en una nueva superposición de página. Coloque los elementos como desee que aparezcan al imprimirse como superposición.
2. Para guardar el documento como una superposición, vaya a las **Preferencias de impresión** (consulte [Abrir las preferencias de impresión](#)).
3. Haga clic en la ficha **Avanzado** y seleccione **Editar...** en la lista desplegable **Texto**. Aparecerá la ventana **Editar superposiciones**.
4. En la ventana **Editar superposiciones**, haga clic en **Crear**.
5. En la ventana **Guardar como**, escriba un nombre de hasta ocho caracteres en el cuadro **Nombre de archivo**. Seleccione la ruta de destino, si es necesario (la ruta predeterminada es C:\Formover).
6. Haga clic en **Guardar**. El nombre aparecerá en la **Lista de superposiciones**.
7. Haga clic en **Aceptar** o **Imprimir** hasta que se cierre la ventana **Imprimir**.
8. El archivo no se imprimirá. Se almacenará en el disco duro del ordenador.



El tamaño del documento de superposición debe ser igual al del documento que se va a imprimir con la superposición. No cree ninguna superposición con marca de agua.

Uso de la superposición de páginas

Después de crear una superposición, puede imprimirla con el documento. Para imprimir una superposición con un documento.

1. Cree o abra el documento que desea imprimir.
2. Para modificar la configuración de impresión en la aplicación de software, acceda a las **Preferencias de impresión** (consulte [Abrir las preferencias de impresión](#)).
3. Haga clic en la ficha **Avanzado**.
4. Seleccione la superposición deseada del cuadro de la lista desplegable **Texto**.
5. Si el archivo de superposición deseado no aparece en la lista desplegable **Texto**, seleccione **Editar...** y haga clic en **Cargar**. Seleccione el archivo de superposición que desea utilizar.

Si ha almacenado el archivo de superposición que desea usar en un recurso externo, también puede cargar el archivo cuando accede a la ventana **Abrir**.

Después de seleccionar el archivo, haga clic en **Abrir**. El archivo aparecerá en el cuadro **Lista de**

superposiciones y estará disponible para imprimir. Seleccione la superposición del cuadro **Lista de superposiciones**.

- Si es necesario, marque la casilla **Confirmar superposición de páginas al imprimir**. Si este cuadro está activado, aparecerá una ventana de mensaje cada vez que envíe un documento a imprimir, que le solicitará que confirme si desea imprimir una superposición en el documento.
Si no está activado y se seleccionó una superposición, ésta se imprimirá automáticamente con el documento.
- Haga clic en **Aceptar** o **Imprimir** hasta que se cierre la ventana **Imprimir**.
La superposición seleccionada se imprime en el documento.



La resolución del documento de superposición debe ser igual a la del documento en el que se imprimirá la superposición.

Eliminación de una superposición de página

Puede eliminar una superposición que ya no vaya a utilizar.

- En la ventana **Preferencias de impresión**, haga clic en la ficha **Avanzado**.
- Seleccione **Editar...** en la lista desplegable **Superposición**.
- Seleccione la superposición que desee eliminar del cuadro **Lista de superposiciones**.
- Haga clic en **Eliminar**.
- Cuando aparezca un mensaje de confirmación, haga clic en **Sí**.
- Haga clic en **Aceptar** o **Imprimir** hasta que se cierre la ventana **Imprimir**.

Opciones avanzadas

Utilice las opciones de gráficos para ajustar la calidad de impresión de acuerdo con sus necesidades de impresión específicas.

Si esta opción aparece atenuada, significa que no es compatible con el idioma de la impresora que está utilizando.

- Para modificar la configuración de impresión en la aplicación de software, acceda a las **Preferencias de impresión** (consulte [Abrir las preferencias de impresión](#)).
- Haga clic en la ficha **Gráficos**.



Consulte la ayuda online para obtener información sobre cada opción de las **Preferencias de impresión**.

- **Fuente/Texto:** seleccione **Oscurecer texto** para imprimir textos más oscuros que en un documento normal. Utilice **Todo el texto en negro** para imprimir en totalmente en negro, independientemente del color que aparezca en pantalla.
- **Controlador de gráficos: Resolución del contorno** permite destacar el borde de los textos y las líneas finas para mejorar la legibilidad.
- **Modo Ahorro:** si selecciona esta opción, aumentará la duración del cartucho de tóner y disminuirá el costo por página, sin reducir demasiado la calidad de la impresión.
 - **Activado:** seleccione esta opción para reducir el consumo de tóner de la impresora en cada página.
 - **Desactivado:** seleccione esta opción si no necesita ahorrar tóner cuando imprime un documento.

- Haga clic en **Aceptar** o **Imprimir** hasta que se cierre la ventana **Imprimir**.

Modificación de la configuración predeterminada de impresión

- Haga clic en el menú **Inicio** de Windows.
- En Windows 2000, seleccione **Configuración > Impresoras**.
 - En Windows XP/Server 2003, seleccione **Impresoras y faxes**.
 - En Windows Server 2008/Vista, seleccione **Panel de control > Hardware y sonido > Impresoras**.
 - En Windows 7, seleccione **Panel de control > Hardware y sonido > Dispositivos e impresoras**.
 - En Windows Server 2008 R2, seleccione **Panel de control > Hardware > Dispositivos e impresoras**.
- Haga clic con el botón derecho del ratón en el dispositivo.
- En Windows XP/Server 2003/Server 2008/Vista, pulse **Preferencias de impresión**.
En Windows 7 y Windows Server 2008 R2, en los menús contextuales, seleccione las **Preferencias de impresión**.

 Si el elemento **Preferencias de impresión** tiene la marca ►, puede seleccionar otros controladores conectados con la impresora seleccionada.

5. Cambie la configuración de cada ficha.

6. Haga clic en **Aceptar**.

 Si desea cambiar la configuración para cada trabajo de impresión, hágalo en las **Preferencias de impresión**.

Configuración del dispositivo como predeterminado

1. Haga clic en el menú **Inicio** de Windows.

2. En Windows 2000, seleccione **Configuración > Impresoras**.

- En Windows XP/Server 2003, seleccione **Impresoras y faxes**.

- En Windows Server 2008/Vista, seleccione **Panel de control > Hardware y sonido > Impresoras**.

- En Windows 7, seleccione **Panel de control > Hardware y sonido > Dispositivos e impresoras**.

- En Windows Server 2008 R2, seleccione **Panel de control > Hardware > Dispositivos e impresoras**.

3. Seleccione el dispositivo.

4. Haga clic con el botón secundario en su dispositivo y seleccione **Establecer como impresora predeterminada**.

 En Windows 7 y Windows Server 2008 R2, si la opción **Establecer como impresora predeterminada** tiene la marca ►, puede seleccionar otros controladores de impresora conectados a la impresora seleccionada.

Impresión a un archivo (PRN)

En alguna ocasión necesitará guardar la información de impresión en un archivo.

Para crear un archivo:

1. Marque la casilla **Imprimir a un archivo** en la ventana **Imprimir**.

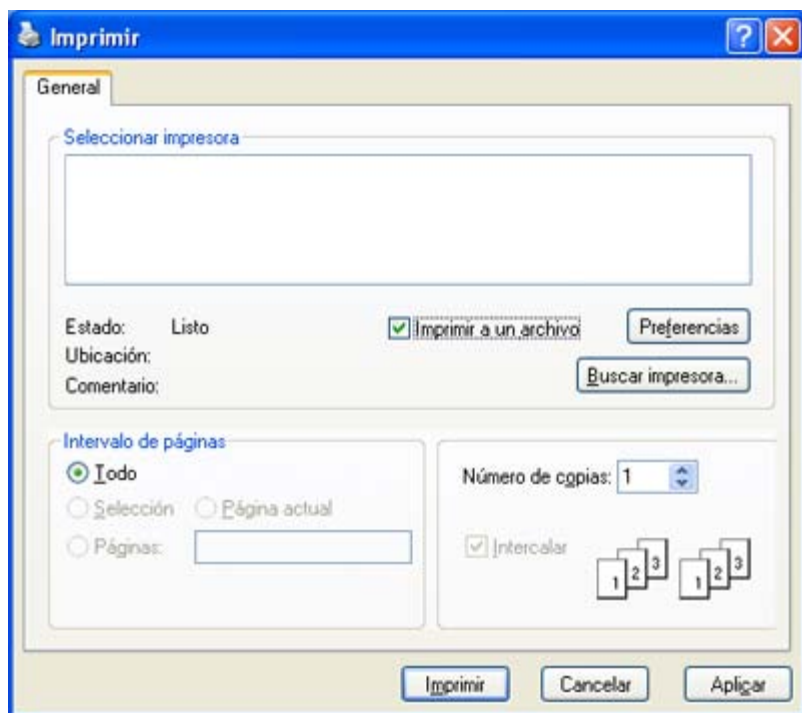

2. Haga clic en **Imprimir**.

3. Escriba la ruta de destino y el nombre de archivo y, a continuación, haga clic en **Aceptar**. Por ejemplo **c:\Temp\nombre de archivo**.

 Si únicamente escribe el nombre del archivo, este se guardará automáticamente en **Mis documentos**. La carpeta guardada puede variar según el sistema operativo que utilice.

Impresión en Macintosh

En este apartado se explica cómo imprimir con Macintosh. Debe configurar el entorno de impresión antes de imprimir.

- Conectado mediante USB (consulte [Macintosh](#)).

Impresión de un documento

Al imprimir con un equipo Macintosh, es necesario comprobar la configuración del controlador de la impresora en cada aplicación que utilice. Siga los pasos a continuación para imprimir desde un equipo Macintosh:

1. Abra el documento que desee imprimir.
2. Abra el menú **File** y haga clic en **Page Setup**.
3. Seleccione el tamaño del papel, la orientación, la escala y otras opciones, y asegúrese de que ha seleccionado el dispositivo. Haga clic en **OK**.

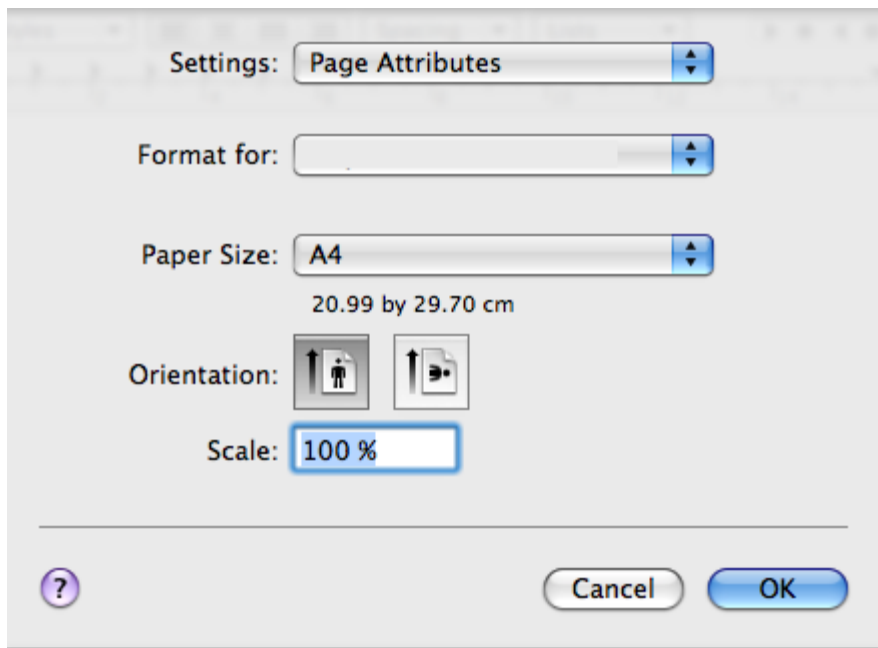

4. Abra el menú **File** y haga clic en **Print**.
5. Elija el número de copias que desea e indique las páginas que desea imprimir.
6. Haga clic en **Print**.

Cambio de la configuración de la impresora

Es posible utilizar las funciones de impresión avanzadas del dispositivo.

Abra una aplicación y seleccione **Print** en el menú **File**. El nombre del dispositivo que aparece en el panel de propiedades puede variar según el dispositivo que se utilice. La composición del panel de propiedades de la impresora es similar, salvo por el nombre, a la siguiente.

-  • Las opciones de configuración pueden variar en función de las impresoras y la versión de Mac OS.
- El siguiente panel puede variar, en función del sistema operativo o la aplicación que utilice.

El siguiente panel es el primero que verá cuando abra el panel de propiedades de la impresora. Seleccione otras funciones avanzadas de la lista desplegable.

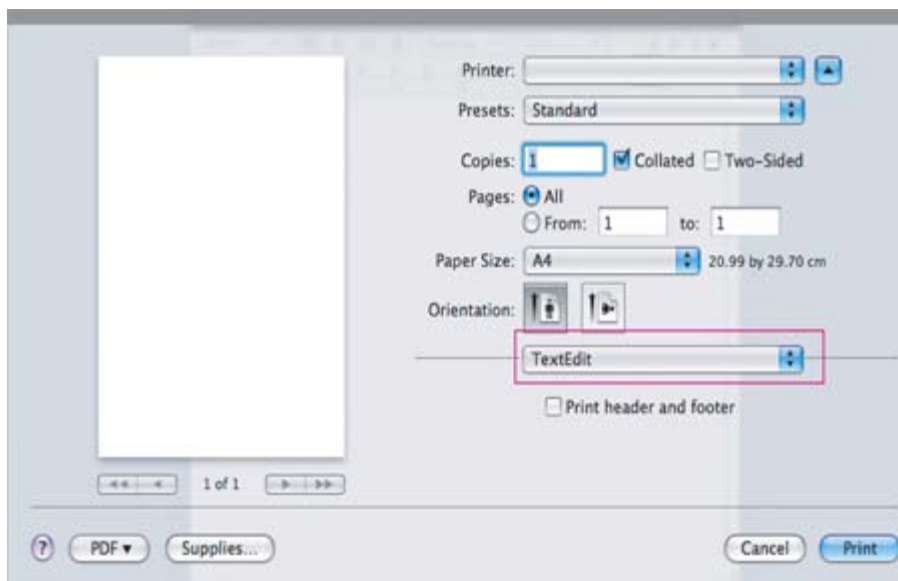

Layout

La ficha **Layout** contiene opciones para determinar cómo quedará el documento impreso en la página. Puede imprimir varias páginas en una sola hoja. Seleccione **Layout** de la lista desplegable de **Orientation** para acceder a las opciones que se muestran a continuación.

- **Pages per Sheet:** esta opción determina la cantidad de páginas que se imprimirán en una página (consulte [Impresión de varias páginas en una hoja](#)).
- **Layout Direction:** esta opción permite seleccionar la dirección de impresión en una página, similar a los ejemplos de UI.
- **Border:** esta opción permite imprimir un borde alrededor de cada página de la hoja.
- **Reverse Page Orientation:** esta opción permite rotar el papel 180 grados.

Graphics

La ficha **Graphics** proporciona opciones para seleccionar la **Resolution**. Seleccione **Graphics** de la lista desplegable de **Orientation** para acceder a las opciones gráficas.

- **Resolution (Quality):** esta opción permite seleccionar la resolución de impresión. Cuanto mayor sea la resolución, más nítidos serán los caracteres y los gráficos de la copia impresa. Si selecciona una resolución alta, es posible que la impresora tarde más tiempo en imprimir un documento.

Paper

Configure **Paper Type** de modo que se corresponda con el papel cargado en la bandeja desde la que desea imprimir. De este modo, conseguirá la mejor calidad de impresión. Si introduce un material de impresión distinto, seleccione el tipo de papel que corresponda.

Printer Settings

La ficha **Printer Settings** incluye las opciones **Toner Save Mode**. Seleccione **Printer Settings** de la lista desplegable **Orientation** para acceder a las siguientes funciones:

- **Toner Save Mode:** si selecciona esta opción, aumentará la duración del cartucho de tóner y disminuirá el costo por página, sin reducir demasiado la calidad de la impresión.
 - **On:** seleccione esta opción para reducir el consumo de tóner de la impresora en cada página.
 - **Off:** seleccione esta opción si no necesita ahorrar tóner cuando imprime un documento.

Impresión de varias páginas en una hoja

Puede imprimir más de una página en una única hoja de papel. Esta función proporciona un modo económico de imprimir borradores.

1. Abra una aplicación y seleccione **Print** en el menú **File**.
2. Seleccione **Layout** de la lista desplegable bajo **Orientation**. En la lista desplegable **Pages per Sheet**, seleccione la cantidad de páginas que desea imprimir en una sola hoja.

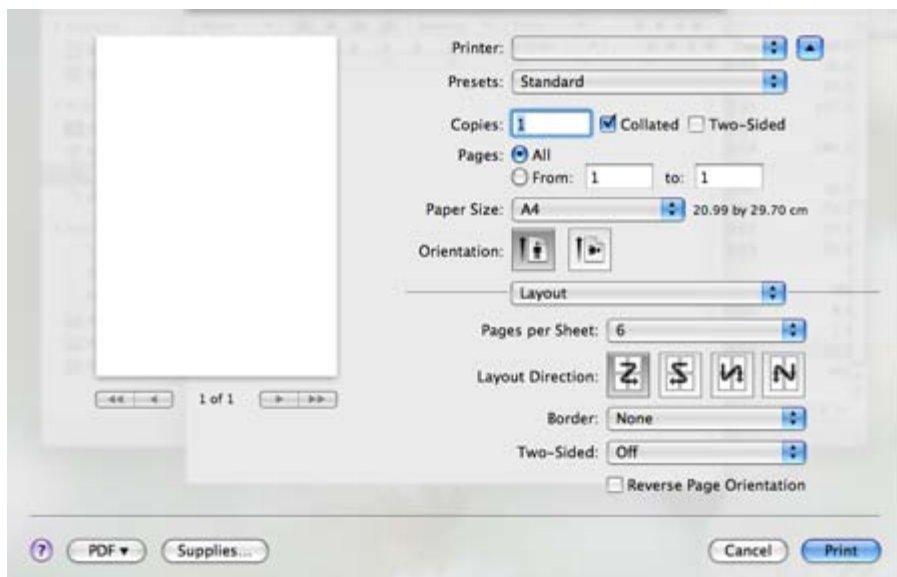

3. Seleccione las otras opciones que desea utilizar.
4. Haga clic en **Print**, a continuación el dispositivo imprime la cantidad de páginas que desea imprimir en una sola hoja.

Impresión en Linux

Impresión desde las aplicaciones

Existen muchas aplicaciones Linux desde las cuales usted podrá imprimir con Common UNIX Printing System (CUPS). Podrá imprimir desde cualquiera de estas aplicaciones.

1. Abra una aplicación y seleccione **Print** en el menú **File**.
2. Seleccione **Print** directamente con lpr.
3. En la ventana LPR GUI, seleccione el nombre del modelo del dispositivo de la lista de impresoras y haga clic en **Properties**.

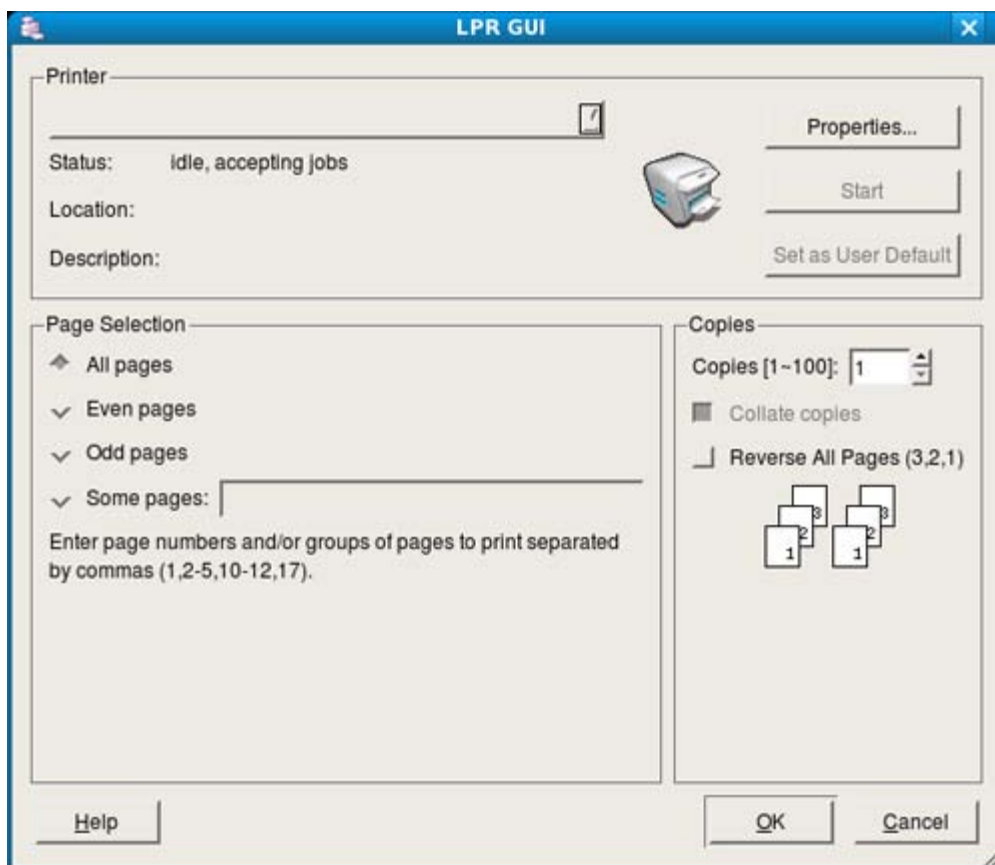

4. Cambie las propiedades del trabajo de impresión mediante las cuatro fichas que se muestran en la parte superior de la ventana.

- **General:** permite seleccionar el tamaño del papel, el tipo de papel y la orientación de los documentos. Habilita la función de doble cara, agrega portada y contraportada, y cambia el número de las páginas por hoja.
- **Text:** permite especificar los márgenes de la página y definir las opciones de texto, como el espaciado y la distribución en columnas.
- **Graphics:** permite definir las opciones de imagen empleadas al imprimir archivos de imágenes, como las opciones de color y el tamaño y la posición de las imágenes.
- **Advanced:** permite configurar la resolución de impresión, el papel, el origen y las funciones especiales de impresión.



Si la opción aparece atenuada, significa que no está admitida en la función.

5. Haga clic en **Apply** para aplicar los cambios y cerrar la ventana **Properties**.

6. Haga clic en **OK** en la ventana **LPR GUI** para iniciar la impresión.

7. Aparecerá la ventana Printing, que permitirá supervisar el estado del trabajo de impresión.

Para anular el trabajo actual, haga clic en **Cancel**.

Impresión de archivos

Podrá imprimir diferentes tipos de archivos en el dispositivo con el controlador CUPS estándar, directamente desde la interfaz de la línea de comandos. Esto es posible gracias a la utilidad CUPS lpr. Pero el paquete del controlador reemplazará la herramienta lpr estándar por un programa LPR mucho más fácil de usar.

Para imprimir cualquier archivo de documento:

1. Escriba lpr <nombre_de_archivo> en la línea de comandos shell de Linux y pulse **Enter**. Aparecerá la ventana **LPR GUI**.

Si únicamente escribe lpr y pulsa **Enter**, primero se muestra la ventana **Select file(s) to print**. Seleccione los archivos que desea imprimir y haga clic en **Open**.

2. En la ventana **LPR GUI**, seleccione el dispositivo de la lista y cambie las propiedades del trabajo de impresión.

3. Haga clic en **OK** para empezar a imprimir.

Configuración de propiedades de impresión

En la ventana **Printer Properties** de **Printers configuration**, podrá cambiar las diversas propiedades de la impresora.

1. Abra **Unified Driver Configurator**.

Si es necesario, vaya a **Printers configuration**.

2. Seleccione la impresora de la lista de impresoras disponibles y haga clic en **Properties**.

3. Se abrirá la ventana **Printer Properties**.

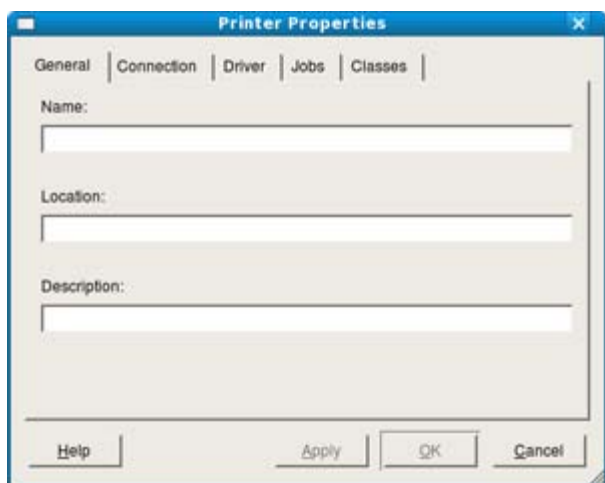

En la parte superior de esta ventana aparecen estas cinco fichas:

- **General:** permite cambiar la ubicación y el nombre de la impresora. El nombre que se introdujo en esta ficha aparece en la lista de impresoras en **Printers configuration**.
- **Connection:** esta opción permite ver o seleccionar otro puerto. Si cambia el puerto del dispositivo de USB a paralelo o viceversa mientras está en uso, deberá volver a configurar el puerto del dispositivo en esta ficha.

- **Driver:** permite ver o seleccionar otro controlador de impresora. Haga clic en **Options** para ajustar las opciones predeterminadas para el dispositivo.
 - **Jobs:** esta opción muestra la lista de trabajos de impresión. Haga clic en **Cancel job** para cancelar el trabajo seleccionado y seleccione la casilla de verificación **Show completed jobs** para ver los trabajos anteriores de la lista de trabajos.
 - **Classes:** muestra la clase en la que está el dispositivo. Haga clic en **Add to Class** para agregar el dispositivo a una clase específica o haga clic en **Remove from Class** para eliminar el dispositivo de la clase seleccionada.
4. Haga clic en **OK** para aplicar los cambios y cerrar la ventana **Printer Properties**.

Copia

Este capítulo brinda instrucciones detalladas para copiar documentos.

Este capítulo incluye:

- [Copia básica](#)
- [Cambio de la configuración para cada copia](#)
- [Cambio de la configuración de copia predeterminada](#)
- [Uso de funciones de copia especiales](#)
- [Decidir el formato de producción de copias](#)
- [Configurar el tiempo de espera de la copia](#)

Copia básica

A continuación, se detalla el procedimiento habitual para copiar originales.

1. Pulse **Menú** (☰) en el panel de control.
2. Pulse la flecha derecha/izquierda hasta que aparezca **Funcion Copia** y pulse **OK**.
3. Coloque un único original cara abajo en el cristal del escáner.
(Consulte [Carga de originales.](#))
4. Si es necesario, ajuste la configuración para cada copia, como **Reducir/Ampl.**, **Oscuridad**, **Tipo original**, etc.
(consulte [Cambio de la configuración para cada copia](#)).
5. Introduzca el número de copias mediante la flecha o el teclado numérico, si es necesario.
6. Pulse **Iniciar** (▶) en el panel de control para iniciar la copia.

 Para cancelar el trabajo de copia actual, pulse **Parar/Borrar** (⊘) en el panel de control.

Cambio de la configuración para cada copia

La impresora dispone de ajustes de copia predeterminados, a fin de que usted pueda realizar copias de forma fácil y rápida. Sin embargo, si desea cambiar las opciones de cada copia, utilice los botones de función de copia del panel de control.

 Si pulsa **Parar/Borrar** (⊘) mientras está definiendo las opciones de copia, todas las opciones definidas para el trabajo de copia actual quedarán anuladas y volverán a su estado predeterminado después de que la impresora termine la copia en curso.

Modificación del contraste

Si el original presenta marcas claras e imágenes oscuras, puede ajustar el brillo para lograr una copia más fácil de leer.

1. Pulse **Menú** (☰) en el panel de control.
2. Pulse la flecha derecha/izquierda hasta que aparezca **Funcion Copia** y pulse **OK**.
3. Pulse la flecha derecha/izquierda hasta que aparezca **Oscuridad** y pulse **OK**.
4. Pulse la flecha derecha/izquierda hasta que aparezca el modo de contraste que desee utilizar y pulse **OK**.
 - **Claro**: es ideal para impresiones oscuras.
 - **Más claro**: es ideal para impresiones muy oscuras.
 - **Normal**: es ideal para documentos originales o impresos con un grado de oscuridad normal.
 - **Oscuro**: es ideal para impresiones débiles.
 - **Más oscuro**: es ideal para impresiones muy débiles o marcas claras de lápiz.
5. Pulse **Parar/Borrar** (⊘) para volver al modo listo del dispositivo.

Selección del tipo de originales

El ajuste de tipo original se emplea para mejorar la calidad de la copia cuando se selecciona el tipo de documento para

el trabajo de copia actual.

1. Pulse **Menú** (☰) en el panel de control.
2. Pulse la flecha derecha/izquierda hasta que aparezca **Funcion Copia** y pulse **OK**.
3. Pulse la flecha derecha/izquierda hasta que aparezca **Tipo original** y pulse **OK**.
4. Pulse la flecha derecha/izquierda hasta que aparezca el modo de imagen que desee utilizar y pulse **OK**.
 - **Texto**: se utiliza para los originales que contienen, en su mayor parte, texto.
 - **Texto/Foto**: se utiliza para los originales que contienen texto y fotografías.
 - **Foto**: se utiliza cuando los documentos originales son fotografías.
5. Pulse **Parar/Borrar** (⊘) para volver al modo listo del dispositivo.

Reducción o ampliación de copias

Mediante el botón **Reducir/Ampliar** (↔), puede hacer que el tamaño de la imagen que copia sea mayor o menor, desde el 25% al 400%, al copiar documentos originales desde el cristal del escáner.

Para seleccionar los tamaños de copia predefinidos:

1. Pulse **Reducir/Ampliar** (↔) en el panel de control.
2. Pulse la flecha derecha/izquierda hasta que aparezca la configuración de tamaño que desee utilizar y pulse **OK**.
3. Pulse **Parar/Borrar** (⊘) para volver al modo listo del dispositivo.

Para ajustar la escala de la copia introduciendo directamente el índice de escala:

1. Pulse **Reducir/Ampliar** (↔) en el panel de control.
2. Pulse la flecha derecha/izquierda hasta que aparezca **Personalizado** y pulse **OK**.
3. Pulse las flechas derecha/izquierda o el teclado numérico para introducir el tamaño de copia que desea. Si mantiene pulsadas las flechas derecha/izquierda, podrá desplazarse de forma rápida hasta el valor que desee.
4. Pulse **OK** para guardar la selección.
5. Pulse **Parar/Borrar** (⊘) para volver al modo listo del dispositivo.



Cuando realice una copia reducida, pueden aparecer líneas negras en la parte inferior de la copia.

Cambio de la configuración de copia predeterminada

Las opciones de copia, como el contraste, el tipo de original, el tamaño de la copia, el intercalado y el número de copias, pueden definirse según los modos de uso más habituales. Cuando copia un documento, se utilizan los ajustes predeterminados, a menos que los haya modificado mediante los botones del panel de control.

1. Pulse **Menú** (☰) en el panel de control.
2. Pulse la flecha derecha/izquierda hasta que aparezca **Config. Copia** y pulse **OK**.
3. Pulse la flecha derecha/izquierda hasta que aparezca **Cambiar pred.** y pulse **OK**.
4. Pulse la flecha derecha/izquierda hasta que aparezca la opción de configuración que desee y pulse **OK**.
5. Pulse la flecha derecha/izquierda hasta que aparezca la configuración que desee y pulse **OK**.
6. Repita los pasos 5 y 6 si es necesario.
7. Pulse **Parar/Borrar** (⊘) para volver al modo listo del dispositivo.



Si pulsa **Parar/Borrar** (⊘) durante la configuración de las opciones de copia, se anularán los ajustes modificados y se restaurarán los valores predeterminados.

Uso de funciones de copia especiales

Puede utilizar las siguientes funciones de copia:

Copia de tarjetas de ID

La impresora puede imprimir originales de dos caras en una hoja de tamaño A4, Carta, Legal, Folio, Ejecutivo, B5, A5 o A6.

Se imprime una cara del original en la mitad superior del papel y, la otra, en la mitad inferior, sin reducir el tamaño del original. Esta función resulta útil para copiar un documento de tamaño reducido, por ejemplo, una tarjeta personal.

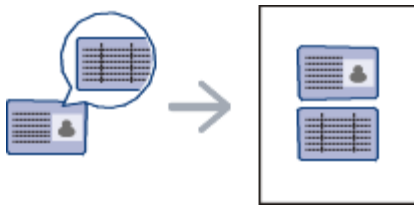

 El tamaño de los originales a dos caras debe ser inferior a A5 o no se copiarán.

1. Pulse **Copia de ID** () en el panel de control.
2. Aparece **Coloque anverso y pulse[Start]** en la pantalla.
3. Sitúe la cara frontal del original cara abajo en el cristal del escáner según indican las flechas y cierre la tapa del escáner.

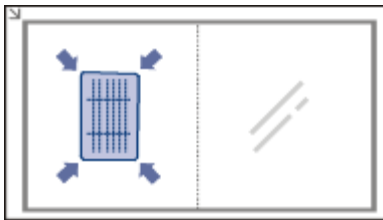



4. Pulse **OK** en el panel de control.

La impresora empieza a digitalizar el anverso y muestra **Coloque reverso y pulse[Start]**.

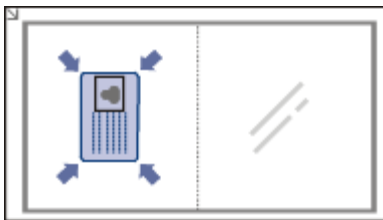
5. Dé la vuelta al original y colóquelo en el cristal del escáner según indican las flechas, y cierre la tapa del escáner.





6. Pulse **OK** en el panel de control para iniciar la copia.

-  • Si el tamaño del original es más grande que el área de impresión, es posible que algunas partes no se impriman.
- Si no pulsa los botones **OK** solo se copiará el anverso.
 - Si pulsa **Parar/Borrar** () , la impresora cancela el trabajo de copia y vuelve al modo listo.

Copia de 2 ó 4 páginas por hoja (N-up)

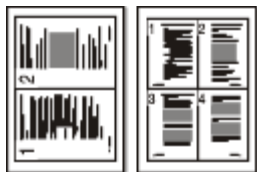
La máquina reduce el tamaño de las imágenes originales e imprime 2 ó 4 páginas en una sola hoja.



1. Pulse **Menú** () en el panel de control.
2. Pulse la flecha derecha/izquierda hasta que aparezca **Funcion Copia** y pulse **OK**.
3. Pulse la flecha derecha/izquierda hasta que aparezca **Disposicion** y pulse **OK**.
4. Pulse la flecha derecha/izquierda hasta que aparezca **2 pág/hoja** o **4 pag por hoja** y pulse **OK**.
5. Cuando aparezca **Si**, pulse **OK**.
6. Pulse **Iniciar** () en el panel de control para iniciar la copia.

 No se puede ajustar el tamaño de la copia con **Reducir/Ampl.** para la función **N pag por hoja**.

Copia de tamaño póster

El original se dividirá en 9 partes. Puede pegar las páginas impresas para obtener un documento de tamaño póster.

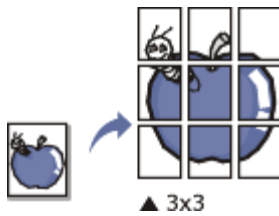

1. Pulse **Menú** (☰) en el panel de control.
2. Pulse la flecha derecha/izquierda hasta que aparezca **Funcion Copia** y pulse **OK**.
3. Pulse la flecha derecha/izquierda hasta que aparezca **Disposicion** y pulse **OK**.
4. Pulse la flecha derecha/izquierda hasta que aparezca **Copia poster** y pulse **OK**.
5. Pulse **Parar/Borrar** (⊗) para volver al modo listo del dispositivo.
6. Pulse **Iniciar** (⏪) en el panel de control para iniciar la copia.

 El original se divide en nueve partes. Cada parte se escanea y se imprime por separado, en el siguiente orden:

1	2	3
4	5	6
7	8	9

Copia de duplicaciones

Se imprimen varias imágenes de originales en una sola página. La cantidad de imágenes se determina automáticamente en función de la imagen del original y el tamaño del papel.

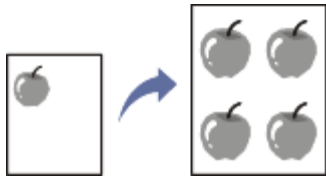

1. Pulse **Menú** (☰) en el panel de control.
2. Pulse la flecha derecha/izquierda hasta que aparezca **Funcion Copia** y pulse **OK**.
3. Pulse la flecha derecha/izquierda hasta que aparezca **Disposicion** y pulse **OK**.
4. Pulse la flecha derecha/izquierda hasta que aparezca **Duplicado** y pulse **OK**.
5. Cuando aparezca **Si**, pulse **OK**.
6. Pulse **Iniciar** (⏪) en el panel de control para iniciar la copia.

 No se puede ajustar el tamaño de la copia con **Reducir/Ampl.** para la función **Duplicado**.

Borrado imágenes de fondo

Esta función resulta útil cuando se copian originales que contienen color en el fondo, como los periódicos o los catálogos.

1. Pulse **Menú** (☰) en el panel de control.
2. Pulse la flecha derecha/izquierda hasta que aparezca **Funcion Copia** y pulse **OK**.
3. Pulse la flecha derecha/izquierda hasta que aparezca **Ajust. fondo** y pulse **OK**.
4. Pulse la flecha derecha/izquierda hasta que aparezca la opción de encuadernación deseada.
 - **Desactivado**: desactiva esta función.
 - **Automatico**: optimiza el fondo.
 - **Mejorar niv.1~2**: cuanto más alto sea el número, más vivo será el color de fondo.
 - **Borrar niv. 1~4**: cuanto más alto sea el número, más claro será el fondo.
5. Pulse **OK** para guardar la selección.
6. Pulse **Parar/Borrar** (⊗) para volver al modo listo del dispositivo.

Decidir el formato de producción de copias

Puede configurar la impresora para que ordene el trabajo de copia. Por ejemplo, si realiza dos copias de un original de tres páginas, se imprimirá, en primer lugar, un documento de tres páginas completo y, a continuación, el segundo.

1. Coloque un único original cara abajo en el cristal del escáner.
(Consulte [Carga de originales.](#))
2. Pulse **OK** e introduzca el número de copias con la flecha derecha/izquierda.
3. Pulse **Menú** (☰) en el panel de control.
4. Pulse la flecha derecha/izquierda hasta que aparezca **Config. Copia** y pulse **OK**.
5. Pulse la flecha derecha/izquierda hasta que aparezca **Cambiar pred.** y pulse **OK**.
6. Pulse la flecha derecha/izquierda hasta que aparezca **Interc. copias** y pulse **OK**.
7. Pulse la flecha derecha/izquierda hasta que aparezca **Activado** y pulse **OK**.
 - **Activado:** imprime las copias en juegos para que coincidan con la secuencia de los originales.

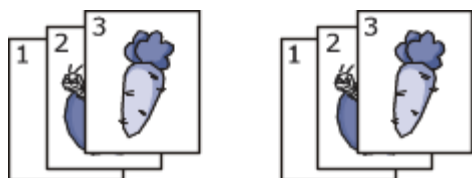

- **Desactivado:** imprime las copias ordenadas en grupos de páginas individuales.

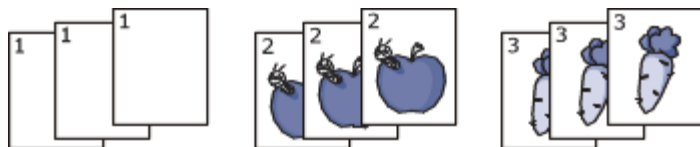

8. Pulse **Parar/Borrar** (⊗) para volver al modo listo del dispositivo.
9. Pulse **Iniciar** (⏪) para iniciar la copia.
Se imprimirá un documento completo seguido de un segundo documento completo.

Configurar el tiempo de espera de la copia

Puede configurar el tiempo que la impresora debe esperar para restaurar los ajustes de copia predeterminados si no se inicia ninguna tarea de copia después de modificarlos en el panel de control.

1. Pulse **Menú** (☰) en el panel de control.
2. Pulse la flecha derecha/izquierda hasta que aparezca **Conf. sistema** y pulse **OK**.
3. Pulse la flecha derecha/izquierda hasta que aparezca **Conf. equipo** y pulse **OK**.
4. Pulse la flecha derecha/izquierda hasta que aparezca **Tiempo espera** y pulse **OK**.
5. Pulse la flecha derecha/izquierda hasta que aparezca la configuración de tiempo que desee.

Si selecciona **Desactivado**, el equipo no restaurará los valores predeterminados hasta que pulse **Iniciar** (⏪) para iniciar la copia o **Parar/Borrar** (⊗) para cancelar el proceso.

6. Pulse **OK** para guardar la selección.
7. Pulse **Parar/Borrar** (⊗) para volver al modo listo del dispositivo.

Escaneado

La función de digitalización de la impresora le permite convertir imágenes y texto en archivos digitales que puede almacenar en su equipo.

Este capítulo incluye:

- [Método básico de escaneado](#)
- [Escaneado de originales y envío al equipo \(Esc. a PC\)](#)
- [Uso del Dell Scan and Fax Manager](#)
- [Escaneado con software compatible con TWAIN](#)
- [Escaneado con el controlador WIA](#)
- [Escaneado en Macintosh](#)
- [Escaneado en Linux](#)



La resolución máxima que se puede obtener depende de diversos factores, como la velocidad del equipo, el espacio disponible en el disco, la memoria, el tamaño de la imagen que se desea digitalizar y la configuración de la profundidad de los bits. Por lo tanto, en función de la imagen que desee digitalizar y del sistema que posea, es posible que no pueda digitalizar con determinadas resoluciones, especialmente la resolución optimizada.

Método básico de escaneado

Puede digitalizar los originales con la impresora mediante un cable USB.

- **Dell Scan and Fax Manager:** digitalice los originales desde el panel de control. A continuación, los datos escaneados se guardarán en la carpeta **Mis documentos** de los equipos conectados. Cuando instala todo el software del CD suministrado, el Dell Scan and Fax Manager también se instala de manera automática en el equipo. (Consulte [Uso del Dell Scan and Fax Manager](#).)
- **TWAIN:** TWAIN es una de las aplicaciones de imagen preestablecidas. Al escanear una imagen, se ejecuta la aplicación seleccionada, lo que permite controlar el proceso de digitalización (consulte [Escaneado con software compatible con TWAIN](#)).
- **SmarThru:** este programa es el software que se suministra con el equipo. Puede utilizar este programa para escanear imágenes o documentos. (Consulte el [SmarThru](#).)
- **WIA:** WIA son las siglas de Windows Images Acquisition (adquisición de imágenes de Windows). Para usar esta función, su equipo deberá estar conectado al dispositivo directamente mediante un cable USB (consulte [Escaneado con el controlador WIA](#)).

Escaneado de originales y envío al equipo (Esc. a PC)

Puede escanear una imagen en el dispositivo a través del programa Dell Scan and Fax Manager que está instalado en el equipo conectado en red.

Este es el método de escaneado básico para dispositivos conectados mediante USB.

1. Asegúrese de que el dispositivo esté conectado al equipo y encendido.
2. Coloque un único original cara abajo en el cristal del escáner.
(Consulte el [Carga de originales](#).)
3. Pulse **Escanear en** (👉) en el panel de control.
4. En el **PC loc.**, pulse **OK**.



Si ve el mensaje **No disponible**, verifique la conexión de puerto.

5. Pulse la flecha derecha/izquierda hasta que aparezca el programa de aplicación que desea utilizar y pulse **OK**.
La configuración predeterminada es **Mis documentos**.



Para agregar o eliminar la carpeta donde está guardado el archivo escaneado, agregue la carpeta a **Dell Scan and Fax Manager** o elimínela > **Propiedades** > **Definir el botón Escanear**.

6. Pulse la flecha derecha/izquierda hasta que aparezca la configuración que desee y pulse **OK**.

- **Resolución:** establece la resolución de la imagen.
- **Color escan.:** establece el modo de color.
- **Formato escan.:** establece el formato de archivo en el que se guardará la imagen.
- **Tam. escaneado:** establece el tamaño de la imagen.



- **Formato escan.** aparece solo si selecciona Scan Destination en **Mis documentos**.
- Si desea escanear desde la configuración predeterminada, pulse **Iniciar** (↻).

7. Comenzará el escaneado.



- La imagen escaneada se guardará en la carpeta **Mis documentos > Mis imágenes > Dell** del equipo.
- Puede utilizar el controlador de TWAIN para escanear rápidamente en el programa **Dell Scan and Fax Manager**.
- En Windows también puede escanear pulsando **Inicio > Panel de control > Dell Scan and Fax Manager > Escaneado rápido**.

Uso del Dell Scan and Fax Manager

Si ha instalado el controlador de la impresora, también se habrá instalado el programa Dell Scan and Fax Manager. Inicie el programa Dell Scan and Fax Manager para encontrar información acerca del programa y acerca del estado del controlador de digitalización instalado. Con este programa, podrá cambiar la configuración de escaneado, y agregar o eliminar las carpetas donde estén guardados los documentos escaneados en el equipo.



El programa Dell Scan and Fax Manager solo puede usarse en el sistema Windows.

1. En el menú **Inicio**, haga clic en **Panel de control > Dell Scan and Fax Manager**.
2. Seleccione el dispositivo apropiado en la ventana Dell Scan and Fax Manager.
3. Pulse **Propiedades**.
4. La ficha **Definir el botón Escanear** permite cambiar la configuración de escaneado y de destino de almacenamiento, además de agregar o eliminar los archivos de formato y de programa de la aplicación.
5. Cuando haya finalizado con la configuración, haga clic en **Aceptar**.

Destino de escaneado

- **Lista de destinos disponibles:** muestra la lista de aplicaciones enlazadas actualmente a las imágenes escaneadas en el registro del PC. Seleccione el programa que desea utilizar, haga clic en la flecha derecha y añádale a **Lista de destinos del panel frontal**.
- **Lista de destinos del panel frontal:** muestra la lista de aplicaciones para abrir la imagen escaneada.
- **Añadir aplicación:** permite añadir una aplicación que desea utilizar a la **Lista de destinos disponibles**.
- **Eliminar aplicación:** permite eliminar un elemento añadido por el usuario a la **Lista de destinos disponibles**.
- **Formato del archivo:** permite seleccionar la forma en que los datos escaneados se guardarán. Puede seleccionar entre **BMP**, **JPEG**, **PDF** y **TIFF**.

Propiedades de escaneado

- **ID del ordenador:** muestra el ID del equipo.
- **Guardar ubicación:** permite elegir la ubicación de la carpeta predeterminada donde se guardarán las copias.
- **Resolución:** permite seleccionar la resolución de escaneado.
- **Color de escaneado:** permite seleccionar el color de escaneado.
- **Tamaño de escaneado:** permite seleccionar el tamaño de escaneado.
- **ADF Dúplex:** escanea ambas caras de manera automática. Si su modelo no cuenta con esta opción, aparecerá atenuada.
- **Mostrar vista previa:** si marca esta casilla podrá previsualizar las opciones de escaneados aplicadas. Puede modificar las opciones antes de escanear.
- **Predeterminado:** permite volver a las opciones predeterminadas.

Escaneado con software compatible con TWAIN

Si desea escanear documentos con otro software, deberá utilizar un software que sea compatible con TWAIN, como, por

ejemplo, Adobe Photoshop.

Siga estos pasos para escanear con software compatible con TWAIN:

1. Asegúrese de que el dispositivo esté conectado al equipo y encendido.
2. Coloque un único original cara abajo en el cristal del escáner.
(Consulte [Carga de originales.](#))
3. Abra una aplicación como, por ejemplo, Adobe Photoshop.
4. Abra la ventana TWAIN y defina las opciones de escaneado.
5. Escanee y guarde la imagen obtenida.

Escaneado con el controlador WIA

El equipo también es compatible con el controlador Windows Image Acquisition (WIA) para la digitalización de imágenes. WIA es uno de los componentes estándar proporcionados por Microsoft Windows XP/Vista/7 y funciona con cámaras y escáneres digitales. A diferencia del controlador TWAIN, el controlador WIA permite escanear una imagen y trabajar con ella fácilmente sin utilizar software adicional.

 El controlador WIA solo funciona en sistemas operativos Windows XP/Vista/7 con puertos USB.

Windows XP

1. Asegúrese de que el dispositivo esté conectado al equipo y encendido.
2. Coloque un único original cara abajo en el cristal del escáner.
(Consulte [Carga de originales.](#))
3. En el menú **Inicio**, seleccione **Panel de control > Escáneres y cámaras**.
4. Haga doble clic en el icono del controlador del escáner. Aparecerá el **Asistente para escáner y cámara**.
5. Haga clic en **Siguiente**.
6. Establezca la opción en la ventana **Elija las preferencias de digitalización** y haga clic en **Vista previa** para ver cómo las opciones afectan a la imagen.
7. Haga clic en **Siguiente**.
8. Escriba un nombre de imagen y seleccione un formato de archivo y un destino para guardar la imagen.
9. La imagen se ha copiado correctamente en su equipo. Seleccione una de las opciones de la pantalla.
10. Haga clic en **Siguiente**.
11. Haga clic en **Finalizar**.

Windows Vista

1. Asegúrese de que el dispositivo esté conectado al equipo y encendido.
2. Coloque un único original cara abajo en el cristal del escáner.
(Consulte [Carga de originales.](#))
3. En el menú **Inicio**, seleccione **Panel de control > Hardware y sonido > Escáneres y cámaras**.
4. Haga doble clic en **Digitalizar un documento o una imagen**. Aparecerá la aplicación **Fax y Escáner de Windows**.



- Puede hacer clic en **Ver escáneres y cámaras** para ver los escáneres,
- Si no existe **Digitalizar un documento o una imagen**, abra el programa MS paint y en **Archivo** haga clic en **Desde escáner o cámara...**

5. Haga clic en **Nueva digitalización**. Aparecerá el controlador del escáner.
6. Seleccione las preferencias de digitalización y haga clic en **Vista previa** para ver como esas preferencias afectan a la imagen.
7. Haga clic en **Digitalizar**.

 Si desea cancelar el trabajo de digitalización, pulse el botón **Cancelar** en el **Asistente para escáner y cámara**.

Windows 7

1. Asegúrese de que el dispositivo esté conectado al equipo y encendido.
2. Coloque un único original cara abajo en el cristal del escáner.

(Consulte [Carga de originales.](#))

3. En el menú **Inicio**, seleccione **Panel de control > Hardware y sonido > Dispositivos e impresoras**.
4. Haga clic con el botón derecho del ratón en el icono del controlador del dispositivo en **Impresoras y faxes > Iniciar digitalización**. Aparece la aplicación **Nueva digitalización**.
5. Seleccione las preferencias de digitalización y haga clic en **Vista previa** para ver como esas preferencias afectan a la imagen.
6. Haga clic en **Digitalizar**.

Escaneado en Macintosh

Puede escanear documento con el programa **Image Capture**. El sistema operativo Macintosh ofrece el programa **Image Capture**.

1. Asegúrese de que el dispositivo esté conectado al equipo y encendido.
2. Coloque un único original cara abajo en el cristal del escáner.
(Consulte [Carga de originales.](#))
3. Inicie **Applications** y, a continuación, en **Image Capture**.
 -  Si aparece el mensaje **No Image Capture device connected**, desconecte el cable USB y vuelva a conectarlo. Si el problema persiste, consulte la ayuda de **Image Capture**.
4. Configure las opciones de escaneado de este programa.
5. Escanee y guarde la imagen obtenida.

-  Para obtener más información sobre **Image Capture**, consulte la ayuda de **Image Capture**.
- Utilice programas compatibles con TWAIN para aplicar más opciones de escaneado.
- También puede escanear utilizando software compatible con TWAIN, como Adobe Photoshop.
- El proceso de digitalización varía según el software compatible con TWAIN. Consulte el Manual del usuario del software.
- Si el escaneado no funciona en **Image Capture**, actualice el SO Mac a la última versión. **Image Capture** funciona correctamente en Mac OS X 10.3.9 o superior y en Mac OS X 10.4.7 o superior.

Escaneado en Linux

Puede escanear documentos desde la ventana Unified Driver Configurator.

Escaneado

1. Haga doble clic en **Unified Driver Configurator** en el escritorio.
2. Haga clic en el botón  para ir a Scanners configuration.
3. Seleccione el escáner de la lista.



Si utiliza un solo dispositivo de impresión conectado al ordenador y encendido, el escáner aparece en la lista y se selecciona automáticamente.

Si tiene dos o más escáneres conectados al ordenador, puede seleccionar cualquiera de ellos para que funcionen en cualquier momento. Por ejemplo, mientras la adquisición se encuentra en progreso en el primer escáner, puede seleccionar el segundo escáner, configurar las opciones del dispositivo y comenzar la adquisición de la imagen simultáneamente.

4. Haga clic en **Properties**.
5. Cargue los originales con la cara de impresión hacia arriba en el alimentador de documentos o coloque un original de una hoja con la cara de impresión hacia abajo en el cristal del escáner.
(Consulte [Carga de originales](#).)
6. En la ventana **Scanner Properties**, seleccione **Preview**.
El documento se escaneará y aparecerá la vista preliminar de la imagen en el **Preview Pane**.

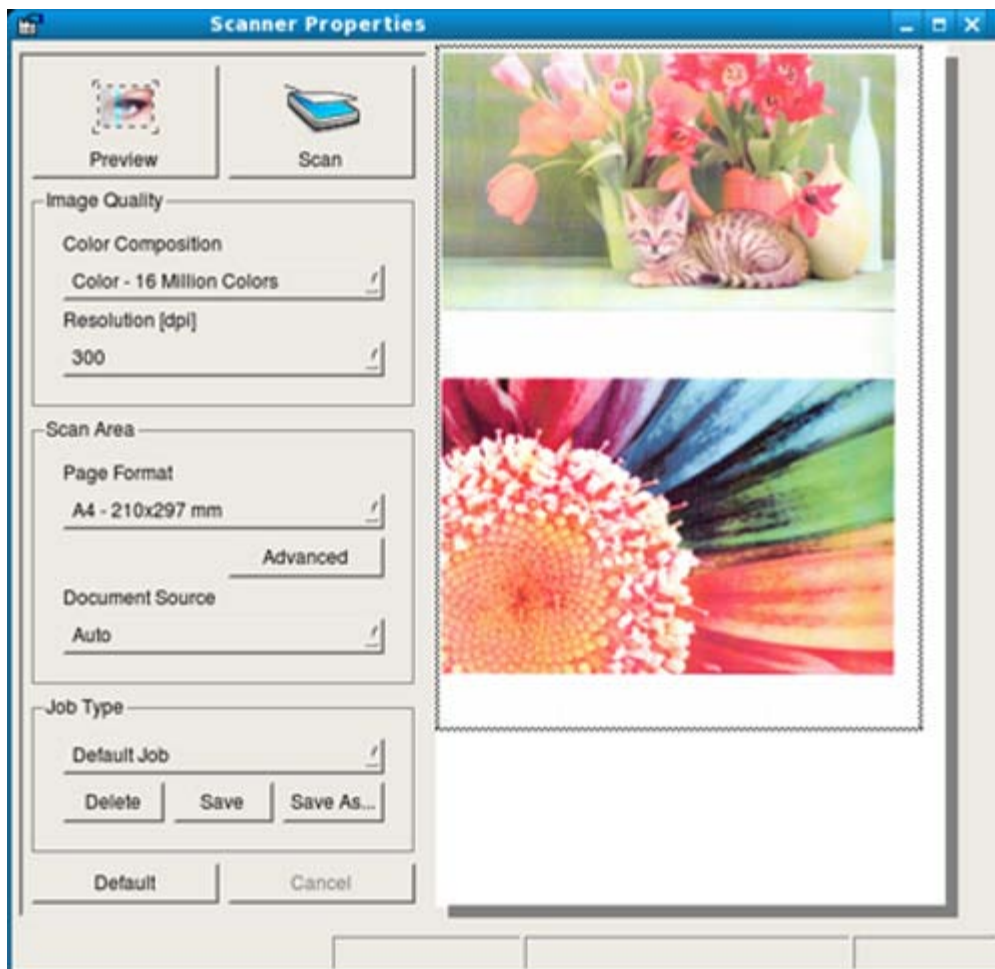

7. Arrastre el puntero para configurar la imagen que se escaneará en el **Preview Pane**.
8. Cambie las opciones de digitalización en las secciones **Image Quality** y **Scan Area**.
 - **Image Quality**: permite seleccionar la composición de color y la resolución de escaneado de la imagen.
 - **Scan Area**: permite seleccionar el tamaño de la página. El botón **Advanced** permite configurar el tamaño de la página de forma manual.

Si desea utilizar una de las opciones de escaneado predeterminadas, selecciónela de la lista desplegable **Job Type** (consulte [Cómo agregar configuraciones de tipos de trabajo](#)).

Haga clic en **Default** para restablecer la configuración predeterminada de las opciones de escaneado.

9. Cuando haya terminado, haga clic en **Scan** para iniciar el escaneado.

La barra de estado aparecerá en el extremo inferior izquierdo de la ventana y mostrará el progreso de la digitalización. Para cancelar el escaneado, haga clic en **Cancel**.
10. Aparecerá la imagen escaneada.

Si desea editar la imagen digitalizada, utilice la barra de herramientas (consulte [Uso de Image Manager](#)).
11. Cuando haya terminado, haga clic en **Save** en la barra de herramientas.
12. Seleccione el directorio de archivos donde desea guardar la imagen e introduzca un nombre para el archivo.
13. Haga clic en **Save**.

Cómo agregar configuraciones de tipos de trabajo

Puede guardar la configuración de opciones de escaneado para utilizarla más adelante.

Para guardar una nueva configuración de tipo de trabajo:

1. Cambie las opciones en la ventana Scanner Properties.
2. Haga clic en **Save As**.
3. Introduzca un nombre para la configuración.
4. Haga clic en **OK**.

La configuración se agregará a la lista desplegable **Saved Settings**.

Para guardar una configuración de tipo de trabajo para el próximo trabajo de digitalización:

1. Seleccione la configuración que desea utilizar de la lista desplegable **Job Type**.
2. La próxima vez que abra la ventana **Scanner Properties**, se seleccionará automáticamente la configuración guardada para el trabajo de escaneado.

Para borrar una configuración de tipo de trabajo:

1. Seleccione la configuración que desea borrar de la lista desplegable **Job Type**.
2. Haga clic en **Delete**.







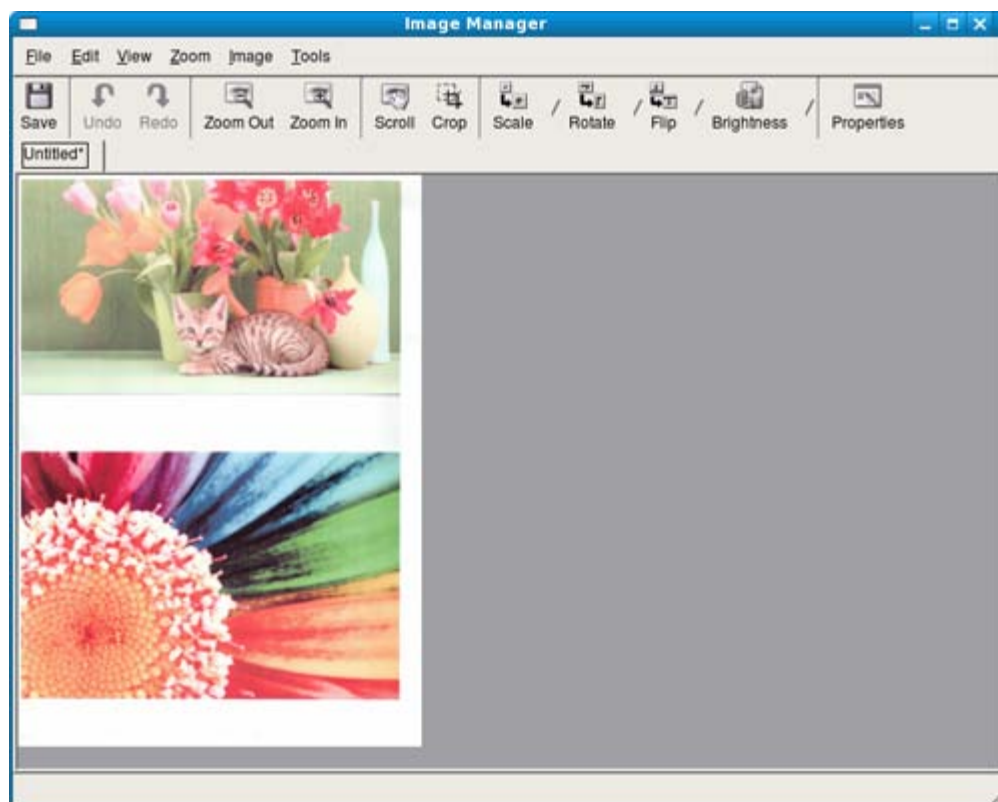

La configuración ha sido borrada de la lista.



Uso de Image Manager

La aplicación Image Manager brinda herramientas y comandos de menú para editar la imagen escaneada.



Utilice las herramientas siguientes para editar la imagen:

Herramientas	Nombre	Función
	Save	Guarda la imagen.
	Undo	Cancela la última acción.
	Redo	Restablece la acción que se canceló.
	Scroll	Permite desplazarse por la imagen.
	Crop	Corta el área seleccionada de la imagen.
	Zoom Out	Aleja la imagen.
	Zoom In	Acerca la imagen.
	Scale	Permite cambiar la escala del tamaño de la imagen; puede introducir el tamaño manualmente o determinar la proporción para realizar una escala parcial, vertical u horizontal.
	Rotate	Permite rotar la imagen; puede seleccionar el número de grados de la lista desplegable.

	Flip	Permite dar la vuelta a la imagen de forma vertical u horizontal.
	Effect	Permite ajustar el brillo o el contraste de la imagen, o bien invertirla.
	Properties	Muestra las propiedades de la imagen.

Para obtener más información sobre la aplicación Image Manager, consulte la ayuda en la pantalla.

Estado y configuración avanzada del dispositivo

En este capítulo se explica cómo explorar el estado actual del dispositivo, así como el método de configuración avanzada de éste. Lea este capítulo atentamente, ya que le permitirá usar las diferentes funciones del dispositivo.

Este capítulo incluye:

- [Configuración de copia](#)
- [Impresión de un informe](#)
- [Borrado de la memoria](#)
- [Descripción general de los menús](#)



Algunos menús pueden no aparecer en la pantalla en función de las opciones. En ese caso, dichas opciones no estarán disponibles.

Configuración de copia

Modificación de las opciones de configuración de la copia

Puede configurar diferentes opciones para la producción de copias.

1. Pulse **Menú** (☰) en el panel de control.
2. Pulse la flecha derecha/izquierda hasta que aparezca **Config. Copia** y pulse **OK**.
3. Pulse la flecha derecha/izquierda hasta que aparezca el elemento de configuración de copia que desee y pulse **OK**.
4. Pulse la flecha derecha/izquierda hasta que aparezca la opción de configuración que desee y pulse **OK**.
5. Pulse la flecha derecha/izquierda hasta que aparezca la configuración que desee y pulse **OK**.
6. Repita los pasos 4 y 6 si es necesario.
7. Pulse **Parar/Borrar** (⏹) para volver al modo listo del dispositivo.

Cambiar prefijados

Opción	Descripción
Copias	Puede introducir el número de copias mediante el teclado numérico.
Interc. copias	Puede configurar la impresora para que ordene el trabajo de copia. Si desea obtener más información, consulte Decidir el formato de producción de copias .
Reducir/Ampl.	Permiten reducir o ampliar el tamaño de una copia.
Oscuridad	Permiten ajustar el nivel de brillo para mejorar la nitidez de la copia, cuando el original contiene marcas claras e imágenes oscuras.
Tipo original	Permiten mejorar la calidad de la copia mediante la selección del tipo de documento de la copia actual.

Impresión de un informe

Puede imprimir un informe de la configuración o la lista de fuentes del dispositivo, etc.

1. Pulse **Menú** (☰) en el panel de control.
2. Pulse la flecha derecha/izquierda hasta que aparezca **Conf. sistema** y pulse **OK**.
3. Pulse la flecha derecha/izquierda hasta que aparezca **Informe** y pulse **OK**.
4. Pulse la flecha derecha/izquierda hasta que aparezca la lista o el informe que desea imprimir, y pulse **OK**.
Si desea imprimir todos los informes y listas, seleccione **Informe gen.**
5. Pulse **OK** cuando aparezca **Si** para confirmar la impresión.

Se imprimirá la información seleccionada.

Opción	Descripción
Configuración	Esta lista muestra el estado de las opciones que el usuario puede seleccionar. Puede imprimir esta lista para confirmar los cambios después de modificar los ajustes.

Borrado de la memoria

Si lo desea, puede borrar de forma selectiva la información guardada en la memoria del equipo.

1. Pulse **Menú** (☰) en el panel de control.
2. Pulse la flecha derecha/izquierda hasta que aparezca **Conf. sistema** y pulse **OK**.
3. Pulse la flecha derecha/izquierda hasta que aparezca **Borrar ajuste** y pulse **OK**.
4. Pulse la flecha derecha/izquierda hasta que aparezca el elemento que desea borrar y pulse **OK**.
5. Pulse **OK** cuando aparezca **Si** para confirmar que desea borrar la entrada.
6. Repita los pasos 4 y 5 para borrar otro objeto.
7. Pulse **Parar/Borrar** (⏏) para volver al modo listo del dispositivo.

 Algunos menús pueden no aparecer en la pantalla en función de las opciones. En ese caso, dichas opciones no estarán disponibles.

Opción	Descripción
Todos ajustes	Borra todos los datos almacenados en la memoria y restablece todos los ajustes a los valores predeterminados de fábrica.
Config. Copia	Restablece todas las opciones de copia a los valores predeterminados de fábrica.
Conf. escan.	Restablece todas las opciones de digitalización a los valores predeterminados de fábrica.
Conf. sistema	Restablece todas las opciones del sistema a las predeterminadas de fábrica.

Descripción general de los menús

El panel de control permite acceder a los diversos menús para configurar la impresora o usar sus funciones. A estos menús se accede pulsando **Menú** (☰).

 Algunos menús pueden no aparecer en la pantalla en función de las opciones. En ese caso, dichas opciones no estarán disponibles.

Elementos	Opción
Funcion Copia	Reducir/Ampl. Oscuridad Tipo original Disposicion Ajust. fondo
Config. Copia	Tam. escaneado Cambiar pred. Copias Interc. copias Reducir/Ampl. Oscuridad Tipo original
Conf. sistema	Conf. equipo Idioma Ahorro energia Tiempo espera T.espera trab.

	<ul style="list-style-type: none">Ajuste altitudAhorro tonerConf. papelTam. de papelTipo de papelOrigen papelInformeInforme gen.ConfiguracionMantenimientoElim msj vacío [a]Dur. consum.AlerttonerbajoNum. serieApilado papelBorrar ajusteTodos ajustesConfig. CopiaConf. escan.Conf. sistema
--	--

[\[a\]](#) Este menú aparece solo cuando el cartucho de tóner está a punto de agotarse.

Herramientas de administración

En este capítulo se explican las herramientas de administración que se suministran.

Este capítulo incluye:

- [Introducción de herramientas útiles de administración](#)
- [Uso del Monitor de estado de la impresora](#)
- [Uso de Adquisición de tóners Dell Láser MFP 1133](#)
- [Uso de la utilidad de configuración de impresora](#)
- [Utilidad de actualización de firmware](#)
- [SmarThru](#)
- [Uso de Unified Driver Configurator de Linux](#)

Introducción de herramientas útiles de administración

Los programas a continuación lo ayudan a utilizar el dispositivo de manera conveniente.

- [Uso del Monitor de estado de la impresora.](#)
- [Uso de Adquisición de tóners Dell Láser MFP 1133.](#)
- [Uso de la utilidad de configuración de impresora.](#)
- [Utilidad de actualización de firmware.](#)
- [SmarThru.](#)
- [Uso de Unified Driver Configurator de Linux.](#)

Uso del Monitor de estado de la impresora

El programa Monitor de estado de la impresora solo se puede usar en los sistemas que ejecuten un sistema operativo Microsoft Windows.

Monitor de estado de la impresora se instala automáticamente con el software de la impresora.



Para utilizar este programa necesita los siguientes requisitos del sistema:

- Windows. Compruebe que el sistema operativo de Windows sea compatible con su impresora. (consulte [Requisitos del sistema](#)).

Descripción del Monitor de estado de la impresora

Si se produce un error durante la impresión, puede comprobar el error en Monitor de estado de la impresora.

Se puede iniciar el Monitor de estado de la impresora desde el menú **Inicio**; seleccione **Programas** o **Todos los programas** > **Dell** > **Impresoras Dell** > **el nombre del controlador de la impresora** > **Monitor de estado de la impresora**.

El programa Monitor de estado de la impresora muestra el estado actual del dispositivo y una estimación del nivel de tóner restante en los cartuchos de tóner, entre otros tipos de información.



1	Estado de la impresión	El Monitor de estado de la impresora muestra el estado actual de la impresora.
2	Nivel de tóner	Consulte el nivel de tóner restante en el cartucho.
3	Pedido consumibles	Solicite cartuchos de tóner de repuesto en la web.
4	Ayuda	Cuando se produce un error aparece el botón Ayuda . Puede abrir directamente la sección de solución de problemas del Manual del usuario.
5	Manual usuario	Ver el Manual del usuario.

Cambiar la configuración del programa Monitor de estado de la impresora

Haga clic con el botón derecho del ratón en el icono Monitor de estado de la impresora y seleccione **Opciones**. Seleccione la configuración que desee en la ventana **Opciones**.

Uso de Adquisición de tóners Dell Láser MFP 1133

La ventana Adquisición de tóners Dell Láser MFP 1133 también muestra el nivel de tóner restante y permite adquirir los cartuchos de tóner de recambio.

Uso de la utilidad de configuración de impresora

Cuando instale el software Dell, la Utilidad de configuración de impresora se instalará automáticamente.

Cómo abrir la Utilidad de configuración de impresora.

Si es usuario de Windows, puede iniciar la Utilidad de configuración de impresora desde el menú **Inicio**, seleccione **Programas** o **Todos los programas** > **Dell** > **Impresoras Dell** > **el nombre del controlador de la impresora** > **Utilidad de configuración de impresora**.

La ventana Utilidad de configuración de impresora ofrece varias funciones.

Para obtener más información, haga clic en el botón del icono de ayuda.

Utilidad de actualización de firmware

La Utilidad para actualizar firmware permite realizar el mantenimiento del dispositivo mediante la actualización de firmware.

Si es usuario de Windows, puede iniciar la Utilidad para actualizar firmware desde el menú **Inicio**, seleccione **Programas** o **Todos los programas** > **Dell** > **Impresoras Dell** > **el nombre del controlador de la impresora** > **Utilidad para actualizar firmware**.

SmarThru

El CD de software suministrado incluye SmarThru. SmarThru le ofrece funciones prácticas para utilizar con su dispositivo.

Iniciar SmarThru

Siga los pasos siguientes para iniciar SmarThru:

1. Asegúrese de que la máquina y el ordenador estén activados y conectados correctamente entre ellos.
2. Una vez instalado SmarThru, verá el icono de SmarThru en el escritorio.
3. Haga doble clic en el icono de SmarThru.



4. Aparece SmarThru.



- **Digitalizar en:** permite digitalizar una imagen y guardarla en una aplicación o carpeta, enviarla por correo electrónico o publicarla en un sitio web.
- **Imagen:** permite modificar una imagen que ha guardado como archivo de gráfico y enviarla a una aplicación o carpeta seleccionada, enviarla por correo electrónico o publicarla en un sitio web.
- **Imprimir:** permite imprimir las imágenes que ha guardado. Podrá imprimir imágenes en modo blanco y negro o color, si el equipo lo admite.

Para obtener más información sobre SmarThru, haga clic en  en el ángulo superior derecho de la ventana. Aparece la ventana de ayuda de SmarThru; puede ver a la ayuda en pantalla suministrada en el programa SmarThru.

-  Siga los pasos siguientes para desinstalar SmarThru. Antes de proceder con la desinstalación, asegúrese de que no haya ninguna aplicación abierta en el ordenador.
- a. En el menú **Inicio**, seleccione **Programas** o **Todos los programas**.
 - b. Seleccione **Impresoras Dell** > **SmarThru 4** > **Desinstalar SmarThru 4**.
 - c. Cuando el equipo le solicite que confirme la selección, lea la notificación y haga clic en **OK**.
 - d. Haga clic en **Finalizar**.

Utilización de SmarThru

Escaneado

1. Haga clic en **Digitalizar en**.

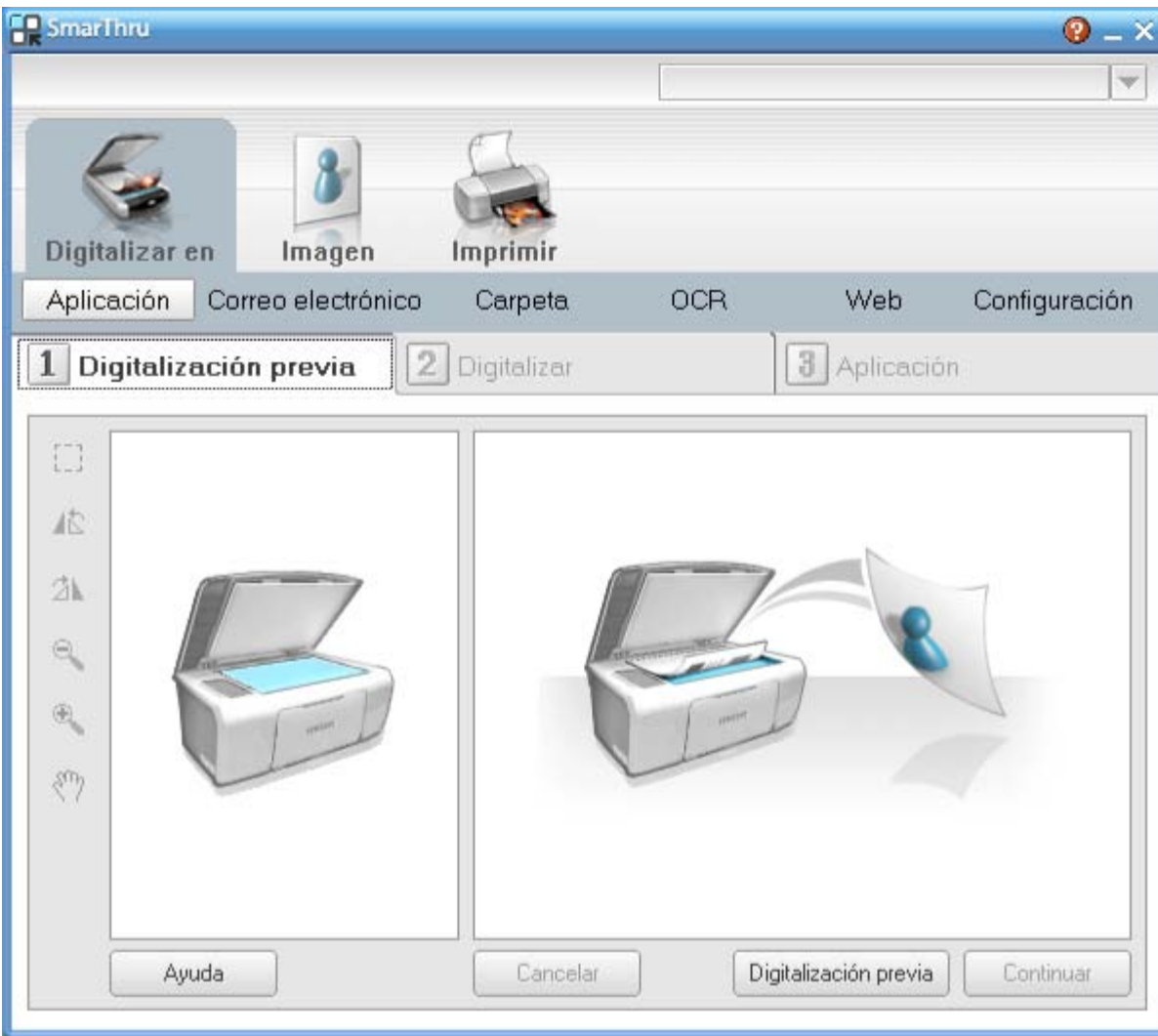

- **Aplicación:** digitalizar una imagen y colocarla en una aplicación de edición de imágenes, como Paint o Adobe Photoshop.
- **Correo electrónico:** permite digitalizar una imagen y enviarla por correo electrónico. Permite digitalizar una imagen, realizar una vista preliminar y enviarla por correo electrónico.
 - ✉ Para enviar una imagen por correo electrónico, deberá tener un programa cliente de correo (como Outlook Express), que se configura con la cuenta de correo electrónico.
- **Carpeta:** permite digitalizar una imagen y guardarla en una carpeta. Permite digitalizar una imagen, realizar una vista preliminar y colocarla en la carpeta que usted elija.
- **OCR:** permite digitalizar una imagen y efectuar un reconocimiento de texto. permite digitalizar una imagen, visualizar una vista preliminar y enviarla al programa OCR para reconocimiento de texto.
 - Opción de digitalización recomendada para OCR.
 - Resolución: 200 o 300 dpi.
 - Tipo de imagen: escala de grises o blanco y negro.
- **Web:** Permite digitalizar una imagen, realizar una vista preliminar y publicarla en un sitio web con el formato de archivo especificado para la imagen que desea publicar.
- **Configuración:** permite personalizar configuraciones de las funciones básicas de **Digitalizar en**. Permite personalizar configuraciones para las funciones **Aplicación, Correo electrónico, OCR y Web**.

2. Seleccione la configuración de escaneo y haga clic en **Digitalizar**.

Impresión

1. Haga clic en **Imprimir**.
2. Seleccione el archivo que desea imprimir.
3. Seleccione la impresora que desea utilizar para imprimir.
4. Haga clic en **Imprimir** para iniciar el trabajo.

Uso de Unified Driver Configurator de Linux

Unified Driver Configurator es una herramienta diseñada principalmente para configurar dispositivos. Para utilizar Unified Driver Configurator, es necesario que instale Unified Linux Driver (consulte [Linux](#)).

Después de instalar el controlador en el sistema Linux, se creará de forma automática el icono de Unified Driver Configurator en el escritorio.

Cómo abrir Unified Driver Configurator

- Haga doble clic en **Unified Driver Configurator** en el escritorio.
También puede hacer clic en el icono del menú **Startup** y seleccionar **Dell Unified Driver > Unified Driver Configurator**.
- Haga clic en los botones de la izquierda para avanzar a la ventana de configuración correspondiente.

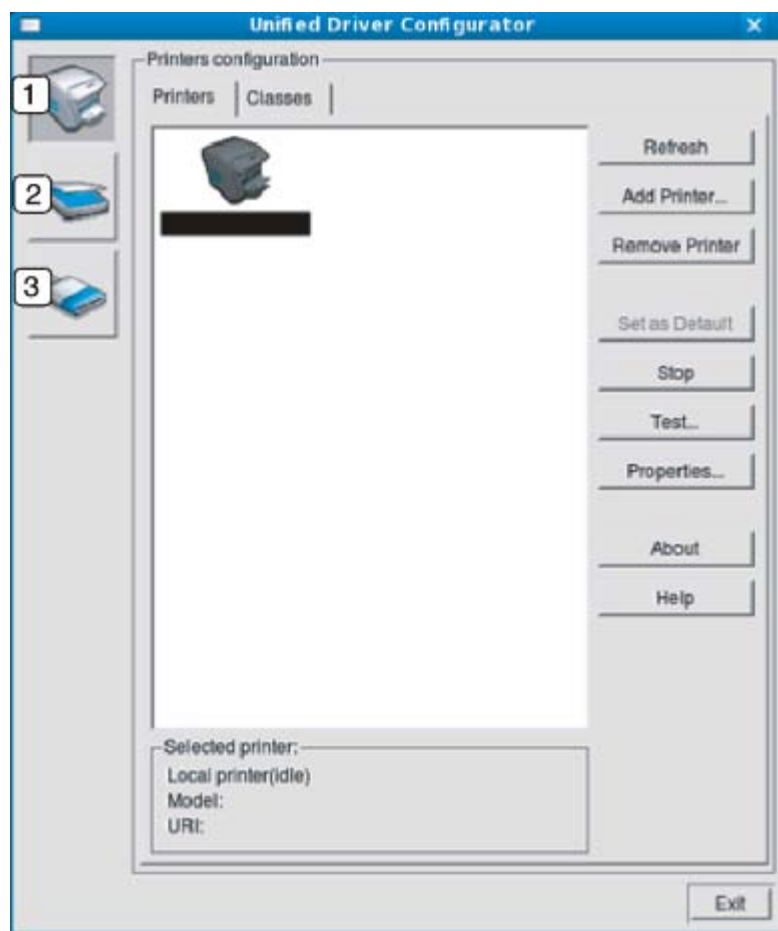

- Printers configuration
- Scanners configuration
- Ports configuration

 Para usar la ayuda en línea, haga clic en **Help**.

- Después de cambiar la configuración, haga clic en **Exit** para cerrar Unified Driver Configurator.

Printers configuration

Printers configuration tiene dos fichas: **Printers** y **Classes**.

Ficha Printers

Visualice la configuración de impresión del sistema actual haciendo clic en el botón del icono del dispositivo que se encuentra a la izquierda de la ventana Unified Driver Configurator.

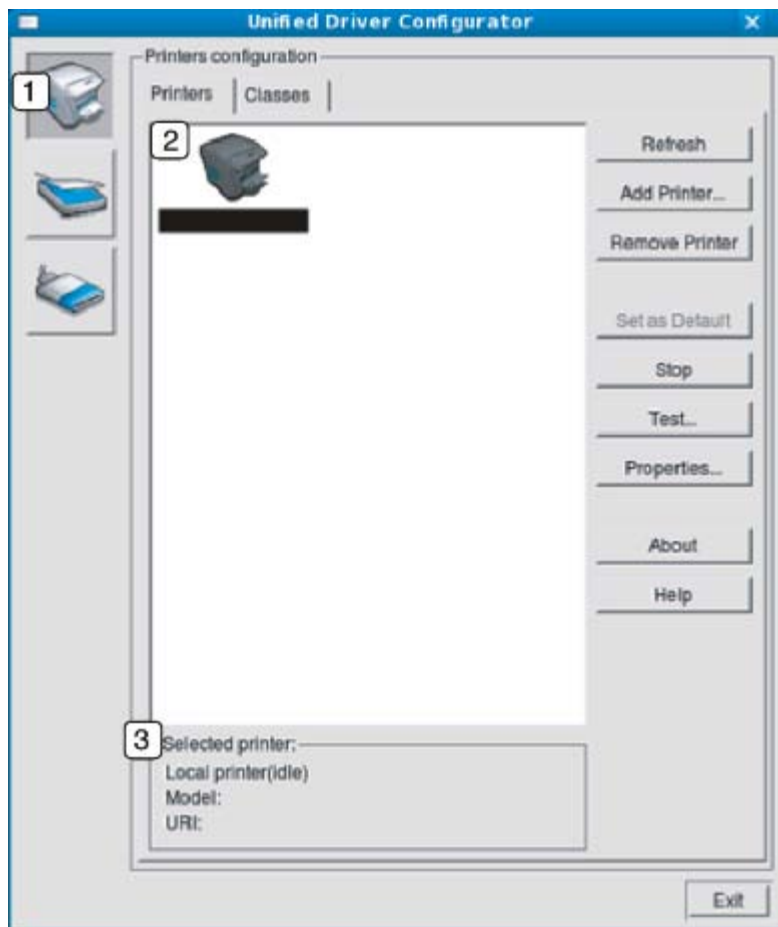

1	Cambia a Printers configuration .
2	Muestra todos los dispositivos instalados.
3	Muestra el estado, el nombre del modelo y URI del dispositivo.

Los botones de control de la impresora son:

- **Refresh:** actualiza la lista de dispositivos disponibles.
- **Add Printer:** permite agregar un dispositivo nuevo.
- **Remove Printer:** elimina el dispositivo seleccionado.
- **Set as Default:** configura el dispositivo seleccionado como dispositivo predeterminado.
- **Stop/Start:** detiene/inicia el dispositivo.
- **Test:** permite imprimir una página de prueba para verificar si el equipo funciona correctamente.
- **Properties:** permite visualizar y cambiar las propiedades de la impresora.

Ficha Classes

La ficha Clases muestra la lista de clases de dispositivos disponibles.



1	Muestra todas las clases de dispositivo.
2	Muestra el estado de la clase y la cantidad de dispositivos en la clase.

- **Refresh:** renueva la lista de clases.
- **Add Class:** permite agregar una nueva clase de dispositivo.
- **Remove Class:** elimina la clase de dispositivo seleccionado.

Scanners configuration

En esta ventana, podrá monitorizar la actividad de los dispositivos de digitalización, ver la lista de dispositivos Dell instalados, cambiar las propiedades de los dispositivos y escanear imágenes.



1	Cambia a Scanners configuration .
2	Muestra todos los escáneres instalados.
3	Muestra el proveedor, el nombre del modelo y el tipo de escáner.

- **Properties:** permite cambiar las propiedades de digitalización y digitalizar un documento.

Ports configuration

En esta ventana, puede visualizar la lista de puertos disponibles, verificar el estado de cada puerto y liberar un puerto ocupado una vez finalizado el trabajo.

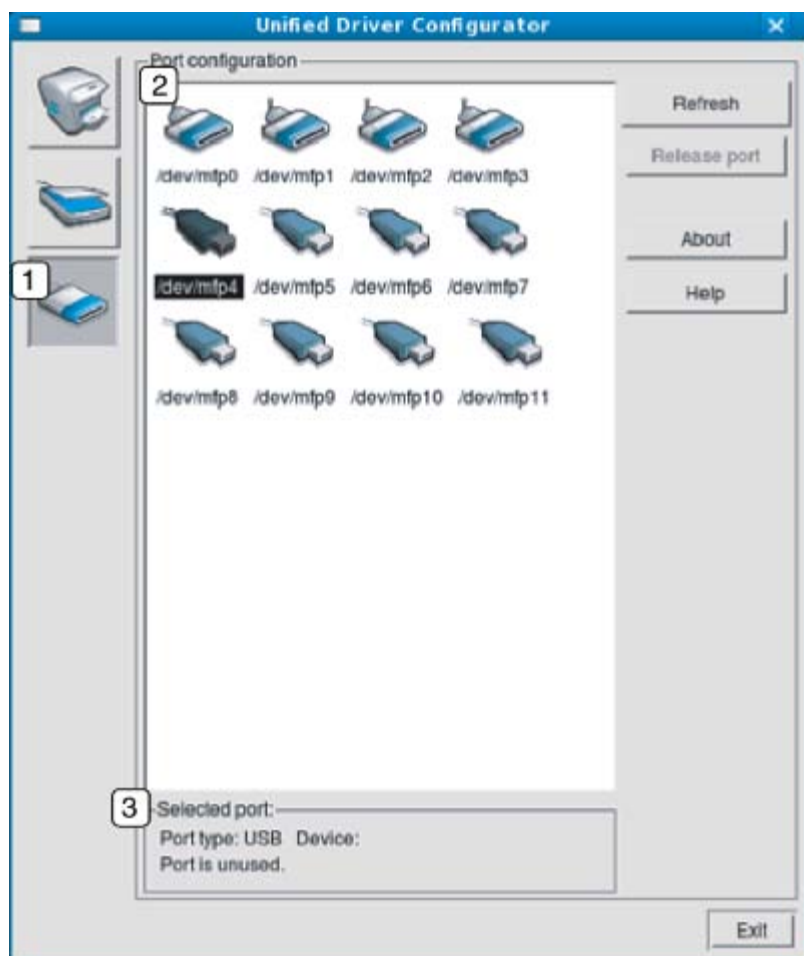

1	Cambia a Ports configuration .
2	Muestra todos los puertos disponibles.
3	Muestra el tipo de puerto, el dispositivo conectado al puerto y el estado.

- **Refresh:** renueva la lista de puertos disponibles.
- **Release port:** libera el puerto seleccionado.

Cómo compartir puertos entre impresoras y escáneres

La impresora puede estar conectada a un equipo anfitrión por medio del puerto paralelo o del puerto USB. Debido a que la impresora contiene más de un dispositivo (impresora y escáner), es necesario organizar el acceso adecuado de las aplicaciones instaladas por el usuario a estos dispositivos por medio del único puerto I/O.

El paquete Unified Linux Driver brinda un mecanismo adecuado de puerto compartido utilizado por controladores de impresoras y dispositivos de digitalización de Dell. Los controladores se dirigen a los dispositivos por medio de los denominados puertos de impresora. Es posible ver el estado de cualquier puerto en **Ports configuration**. Los puertos compartidos evitan el acceso a un bloque funcional del dispositivo mientras se encuentre otro bloque en uso.

Recomendamos instalar los nuevos dispositivos en el sistema con la ayuda de Unified Driver Configurator. En ese caso, se le solicitará que elija un puerto I/O para el nuevo dispositivo. Esta elección brindará la configuración más adecuada para la funcionalidad de la impresora. En los escáneres, los controladores del escáner seleccionan automáticamente los puertos I/O y, por lo tanto, se aplican las configuraciones adecuadas de forma predeterminada.

Mantenimiento

En este capítulo se proporciona información sobre el mantenimiento de la impresora y del cartucho de tóner.

Este capítulo incluye:

- [Impresión de un informe del dispositivo](#)
- [Control de la duración de los suministros](#)
- [Uso de la alerta de tóner bajo](#)
- [Búsqueda del número de serie](#)
- [Limpieza de la impresora](#)
- [Almacenamiento del cartucho de tóner](#)
- [Consejos para mover y guardar el dispositivo](#)

Impresión de un informe del dispositivo

Puede imprimir un informe de los trabajos y la información de la impresora.

1. Pulse **Menú** (☰) en el panel de control.
2. Pulse la flecha derecha/izquierda hasta que aparezca **Conf. sistema** y pulse **OK**.
3. Pulse la flecha derecha/izquierda hasta que aparezca **Informe** y pulse **OK**.
4. Pulse la flecha izquierda/derecha hasta que aparezca la lista o el informe que desea imprimir, y pulse **OK**.
Si desea imprimir todos los informes y listas, seleccione **Informe gen.**
5. Pulse la flecha derecha/izquierda hasta que aparezca **Si** en el mensaje **Imprimir?** y pulse **OK**.

Control de la duración de los suministros

Si la impresora suele dar problemas de impresión o de atasco de papel, compruebe el número de páginas que se han impreso. Sustituya las piezas correspondientes, cuando sea necesario.

1. Pulse **Menú** (☰) en el panel de control.
2. Pulse la flecha derecha/izquierda hasta que aparezca **Conf. sistema** y pulse **OK**.
3. Pulse la flecha derecha/izquierda hasta que aparezca **Mantenimiento** y pulse **OK**.
4. Pulse la flecha derecha/izquierda hasta que aparezca **Dur. consum.** y pulse **OK**.
5. Pulse la flecha derecha/izquierda hasta que aparezca el elemento que desee utilizar y pulse **OK**.
 - **Info consum.:** imprime la página de información de suministros.
 - **Total:** muestra el número total de páginas impresas.
 - **Escan. plano:** muestra el número de páginas digitalizadas mediante el cristal del escáner.
6. Pulse **Parar/Borrar** (⊗) para volver al modo listo del dispositivo.

Uso de la alerta de tóner bajo

Si el nivel de tóner del cartucho es bajo, aparece un mensaje que informa al usuario que cambie el cartucho de tóner. Puede configurar esta opción para que aparezca o no el mensaje.

En el panel de control

1. Pulse **Menú** (☰) en el panel de control.
2. Pulse la flecha derecha/izquierda hasta que aparezca **Conf. sistema** y pulse **OK**.
3. Pulse la flecha derecha/izquierda hasta que aparezca **Mantenimiento** y pulse **OK**.
4. Pulse la flecha derecha/izquierda hasta que aparezca **Alerttonerbajo** y pulse **OK**.
5. Seleccione el valor adecuado y, luego, haga clic en **OK**.
6. Pulse **Parar/Borrar** (⊗) para volver al modo listo del dispositivo.

En el equipo

1. Asegúrese de haber instalado el controlador de la impresora con el CD de software de la impresora suministrado.
2. Se puede iniciar la Utilidad de configuración de impresora desde el menú **Inicio**, seleccione **Programas** o **Todos los programas** > **Dell** > **Impresoras Dell** > **el nombre del controlador de la impresora** > **Utilidad de configuración de impresora**.
3. Haga clic en **Conf. de la impresora**.
4. Haga clic en **Ajuste** > **Alerta de bajo nivel de tóner**. Seleccione el valor adecuado y, luego, haga clic en **Aplicar**.

Búsqueda del número de serie

Cuando llame por teléfono al servicio de asistencia o cuando se registre como usuario en el sitio web de Dell, se le solicitará que introduzca el número de serie de la impresora mediante los pasos siguientes:

1. Pulse **Menú** (☰) en el panel de control.
2. Pulse la flecha derecha/izquierda hasta que aparezca **Conf. sistema** y pulse **OK**.
3. Pulse la flecha derecha/izquierda hasta que aparezca **Mantenimiento** y pulse **OK**.
4. Pulse la flecha derecha/izquierda hasta que aparezca **Num. serie** y pulse **OK**.
5. Compruebe el número de serie de la impresora.
6. Pulse **Parar/Borrar** (⊘) para volver al modo listo del dispositivo.

Limpieza de la impresora

Si ocurren problemas en la calidad de impresión o si utiliza el dispositivo en un entorno con polvo, deberá limpiar el dispositivo con regularidad para mantener las mejores condiciones de impresión y usar su dispositivo por más tiempo.



- No limpie la carcasa de la impresora con sustancias que contengan grandes cantidades de alcohol, disolvente u otras sustancias concentradas, porque podrían decolorarla o deformarla.
- Si el dispositivo o el área que lo rodea está contaminado con tóner, utilice un paño o un papel suave empapado en agua para limpiarlos. Si utiliza un aspirador, el tóner quedará en el aire y puede ser perjudicial.

Limpieza de la parte externa

Limpie la carcasa del dispositivo con un paño suave que no desprenda pelusa. Humedezca el paño ligeramente con agua, pero tenga cuidado para que no caiga agua sobre el dispositivo ni dentro de éste.

Limpieza de la parte interna

Durante el proceso de impresión, es posible que en el interior de la impresora se acumule papel, tóner y polvo. Esta acumulación puede causar problemas de calidad de impresión, como motas de tóner o manchas. La limpieza del interior del dispositivo eliminará y disminuirá estos problemas.

1. Apague el dispositivo y desenchufe el cable de alimentación. Espere a que el dispositivo se enfríe.
2. Abra la puerta frontal y extraiga el cartucho de tóner. Déjelo en una superficie limpia y plana.

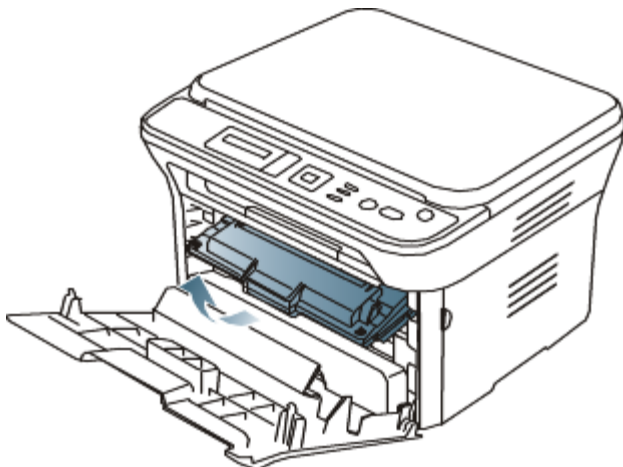

- Para evitar el deterioro del cartucho de tóner, procure no exponerlo a la luz durante un período prolongado. Cúbralo con un trozo de papel si es necesario.

- No toque la superficie de color verde de la parte inferior del cartucho de tóner. Use el asa del cartucho para evitar tocar esta zona.
3. Utilice un paño seco que no desprenda pelusa para limpiar el polvo y el tóner derramado en el área del cartucho de tóner.

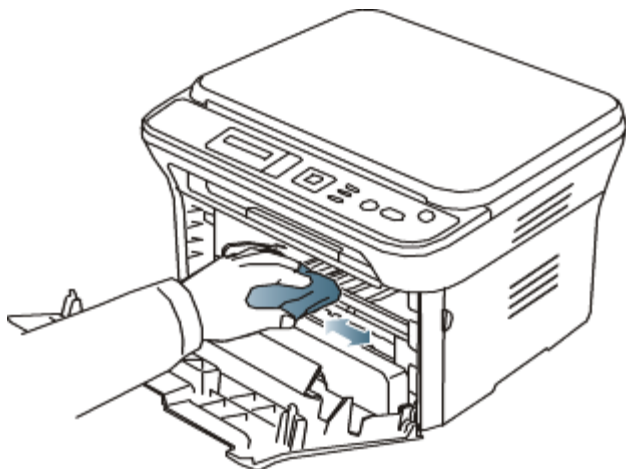

 Al limpiar el interior de la impresora, tenga cuidado de no dañar el rodillo de transferencia ni ninguna otra parte interna. No utilice solventes, como benceno, o disolvente para limpiar. Se pueden presentar problemas relacionados con la calidad de impresión y provocar daños en el dispositivo.

4. Localice la tira larga de cristal (LSU) dentro de la parte superior del compartimento del cartucho y limpie el cristal cuidadosamente con un paño.

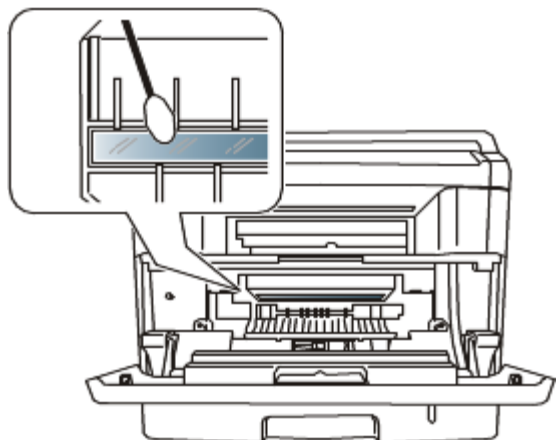

5. Vuelva a colocar el cartucho de tóner y cierre la puerta frontal.
6. Conecte el cable de alimentación y encienda la impresora.

Limpeza de la unidad de escaneado

La unidad de escaneado debe mantenerse siempre limpia para garantizar la mejor calidad de impresión posible. Es conveniente limpiar la unidad de escaneado al inicio de cada jornada y durante el día, tantas veces como sea necesario.

1. Para ello, humedezca una toalla de papel o un paño suave que no desprenda pelusa.
2. Abra la tapa del escáner.
3. Pase el paño por la superficie del cristal del escáner y del cristal del alimentador de documentos hasta que esté limpia y seca.

1. Tapa del escáner
2. Cristal del escáner
3. Cristal del alimentador de documentos
4. Barra lateral

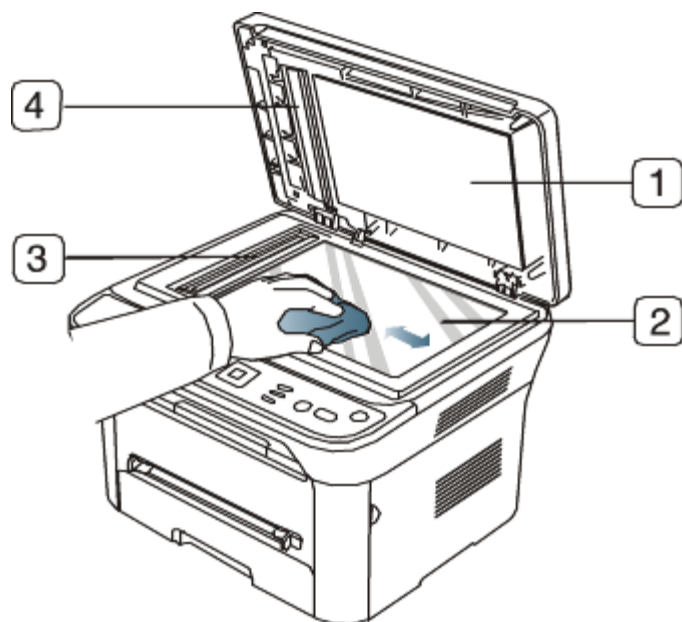

4. Limpie la parte inferior de la tapa del escáner y la barra blanca hasta que estén limpias y secas.
5. Cierre la tapa del escáner.

Almacenamiento del cartucho de tóner

Los cartuchos de tóner son sensibles a la luz, a la temperatura y a la humedad. Siga estas recomendaciones para garantizar un rendimiento óptimo, la mejor calidad y la duración más larga posibles del cartucho de tóner de Dell.

Guarde este cartucho en el mismo entorno en el que se utilizará la impresora; este espacio debería tener unas condiciones de humedad y de temperatura controladas. El cartucho de tóner debe permanecer en el embalaje original sin abrir hasta su instalación. Si el embalaje original no está disponible, cubra la hendidura superior del cartucho con papel y guárdelo en un armario oscuro.

Si se abre el embalaje del cartucho antes de utilizarlo se reducen considerablemente su duración y rendimiento útil. No lo guarde en el suelo. Si retira el cartucho de tóner de la impresora, guárdelo siempre:

- Dentro de la bolsa protectora del embalaje original.
- Guárdelo en posición horizontal (no en posición vertical sobre un extremo) con la misma cara hacia arriba que si las instalara en el dispositivo.
- No almacene el tóner en las condiciones siguientes:
 - a temperaturas superiores a 40
 - con humedades inferiores al 20% o superiores al 80%
 - en entornos con cambios extremos de humedad o temperatura
 - bajo una fuente directa de luz solar o artificial
 - en sitios con polvo
 - en un coche durante un período largo de tiempo
 - en un entorno en donde haya gases corrosivos
 - en un entorno de aire salado

Instrucciones de uso

- No toque la superficie del tambor fotosensible del cartucho.
- No exponga el cartucho a vibraciones o golpes innecesarios.
- No gire nunca el tambor manualmente, sobre todo en dirección inversa, ya que puede provocar daños internos y vertidos de tóner.

Uso de cartuchos de tóner que no sean de Dell y cartuchos rellenados

Dell no recomienda ni aprueba el uso de cartuchos de tóner de otras marcas en la impresora, incluyendo genéricos, marcas blancas, cartuchos de tóner rellenados o cartuchos reciclados.

 La garantía de la impresora de Dell no cubre los daños al dispositivo que estén provocados por la utilización de

cartuchos de tóner rellenos, manipulados o no originales de Dell.

Duración prevista del cartucho

La duración prevista del cartucho (el rendimiento del cartucho de tóner) depende de la cantidad de tóner que requieran los trabajos de impresión. El número real de impresiones puede variar en función de la densidad de impresión de las páginas que imprima, del entorno operativo, de los intervalos de impresión y del tipo y del tamaño del material. Por ejemplo, si imprime muchos gráficos, el consumo de tóner será mayor y puede que necesite cambiar el cartucho más a menudo.

Consejos para mover y guardar el dispositivo

- Al mover el dispositivo, no lo incline ni lo ponga boca abajo. De hacerlo, el tóner puede contaminar el interior del dispositivo, con lo que se dañaría o se obtendría una impresión defectuosa.
- Se necesitan por lo menos dos personas para mover el dispositivo.

Solución de problemas

En este capítulo se ofrecen varios pasos para solucionar posibles problemas.

Este capítulo incluye:

- [Distribución del tóner](#)
- [Consejos para evitar que el papel se abarquille](#)
- [Consejos para evitar atascos de papel](#)
- [Solución de atascos de papel](#)
- [Descripción de los mensajes de pantalla](#)
- [Solución de otros problemas](#)

Distribución del tóner

Cuando la vida útil del cartucho de tóner esté a punto de acabarse:

- Aparecen rayas blancas o la impresión es muy clara.
- En la pantalla aparece **Preparar cart.nuevo**.
- El indicador de **Estado** parpadea en color rojo.

Si esto ocurre, podrá mejorar la calidad de impresión temporalmente si redistribuye el tóner que queda en el cartucho. En algunos casos, aparecerán rayas blancas o la impresión será más clara, incluso después de que se haya redistribuido el tóner.

1. Abra la puerta frontal.
2. Tire del cartucho de tóner para extraerlo.

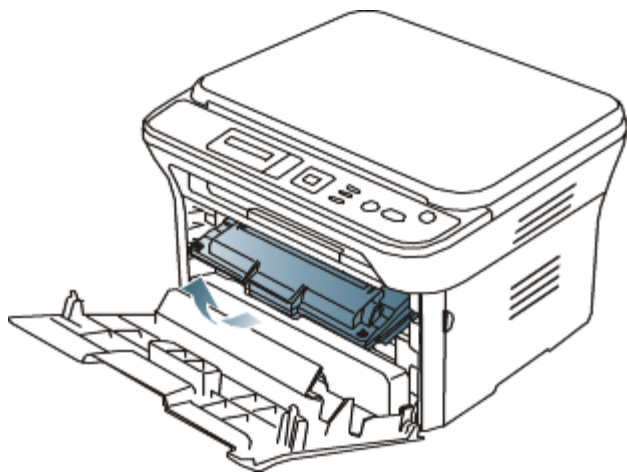

3. Gire bien el cartucho cinco o seis veces para distribuir el tóner de manera uniforme.

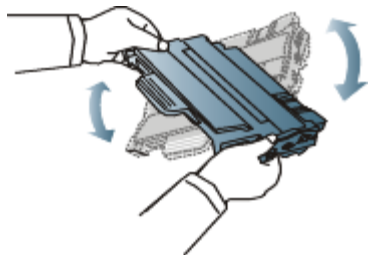

Si se mancha la ropa de tóner, límpiela con un paño seco y lávela con agua fría. El agua caliente fija el tóner en los tejidos.



No toque la parte inferior verde del cartucho de tóner. Use el asa del cartucho para evitar tocar esta zona.

4. Sujete el cartucho de tóner por el asa e introduzca lentamente el cartucho en la abertura del dispositivo.

Las lengüetas ubicadas en ambos lados del cartucho y las ranuras dentro de la impresora servirán de guía para colocar el cartucho en la posición correcta hasta que encaje en su sitio.

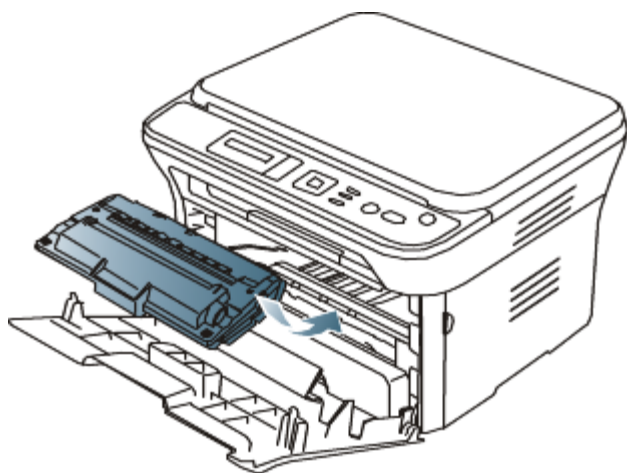

5. Cierre la puerta frontal. Asegúrese de que la cubierta quede bien cerrada.

Consejos para evitar que el papel se abarquille

1. Abra la cubierta posterior.
2. Tire de la palanca de fijación de cada lado.

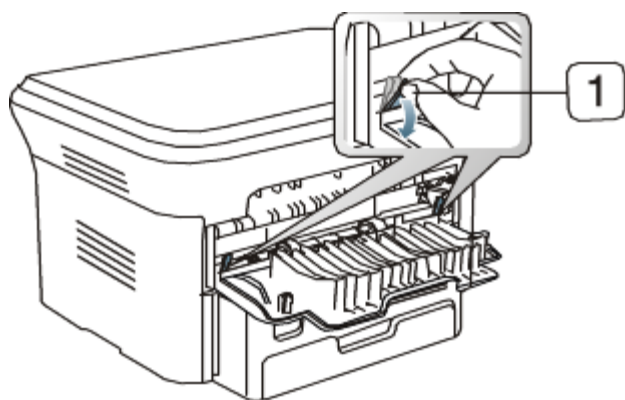

1. Palanca de fijación

3.  Mantenga abierta la cubierta posterior durante la impresión. Utilizar únicamente si el papel se abarquilla más de 20 mm.



Consejos para evitar atascos de papel

Es posible evitar la mayoría de los atascos de papel si se selecciona el tipo de papel adecuado. Si se produce un atasco de papel, consulte las siguientes directrices.

- Compruebe que las guías ajustables estén colocadas correctamente (consulte [Carga de papel en la bandeja](#)).
- No coloque demasiado papel en la bandeja. Asegúrese de que el papel esté por debajo de la marca del nivel de capacidad situada en el interior de la bandeja.
- No retire el papel de la bandeja mientras el dispositivo esté funcionando.
- Doble, airee y empareje el papel antes de cargarlo.
- No cargue papel que presente arrugas, humedad o un excesivo abarquillamiento.
- No mezcle diferentes tipos de papel en una misma bandeja.
- Utilice sólo material de impresión recomendado (consulte [Configuración del tipo y tamaño de papel](#)).
- Compruebe que la cara de impresión recomendada para los materiales de impresión esté hacia abajo en la bandeja y

hacia arriba en la bandeja manual.

Solución de atascos de papel

Cuando se produce un atasco de papel, aparece un mensaje de advertencia en la pantalla.

Para reanudar la impresión después de solucionar el atasco de papel deberá abrir y cerrar la puerta superior.

-  Para evitar que se rompa el papel atascado, tire de él lentamente y con cuidado. Siga las instrucciones de las secciones que figuran a continuación para solucionar el atasco.

En la bandeja 1

 [Haga clic en este enlace para abrir una animación sobre la eliminación de un atasco.](#)

1. Abra y cierre la cubierta frontal. La impresora expulsará automáticamente el papel atascado. Si el papel no sale, continúe con el paso siguiente.
2. Extraiga la bandeja 1.

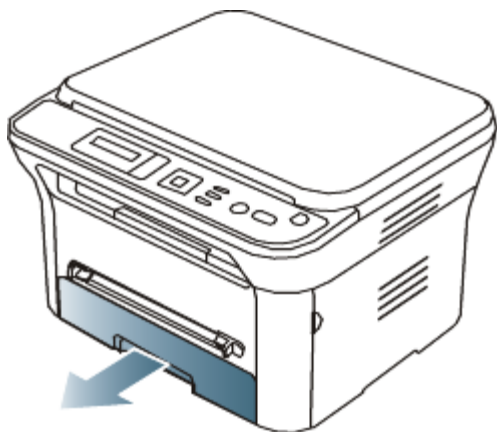

3. Retire el papel que se haya quedado atascado, tirando de él con cuidado.

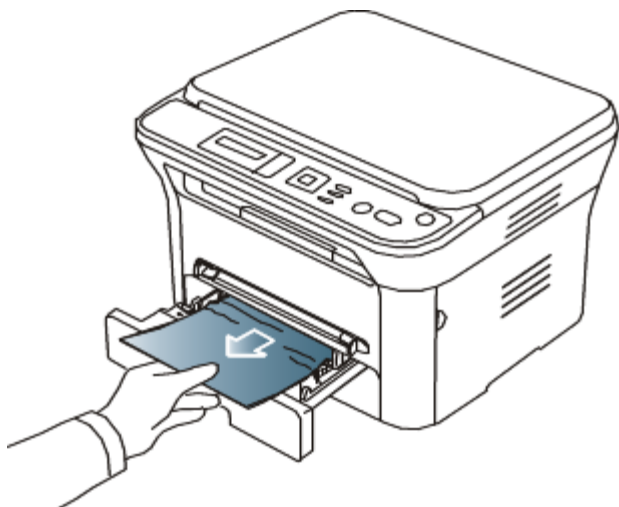

Si el papel no se mueve cuando tira de él o si no ve el papel en esta zona, revise el área del fusor alrededor del cartucho de tóner (consulte [En el interior del dispositivo](#)).

4. Introduzca la bandeja 1 en el equipo hasta que encaje en su sitio. La impresión se reanudará de forma automática.

En la bandeja manual

 [Haga clic en este enlace para abrir una animación sobre la eliminación de un atasco.](#)

1. Si hay algún problema con la alimentación de papel, retírelo de la impresora.

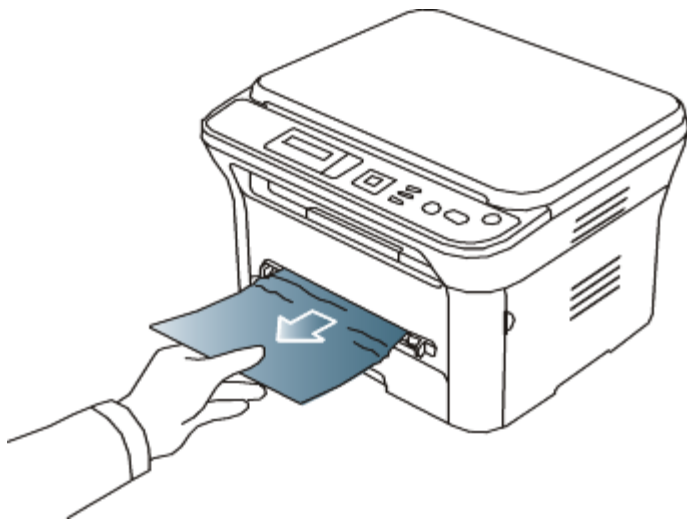

2. Abra y cierre la puerta frontal para continuar la impresión.

En el interior del dispositivo

 [Haga clic en este enlace para abrir una animación sobre la eliminación de un atasco.](#)

 La zona del fusor está caliente. Retire el papel del equipo con cuidado.

1. Abra la puerta delantera y saque el cartucho de tóner presionándolo suavemente hacia abajo.

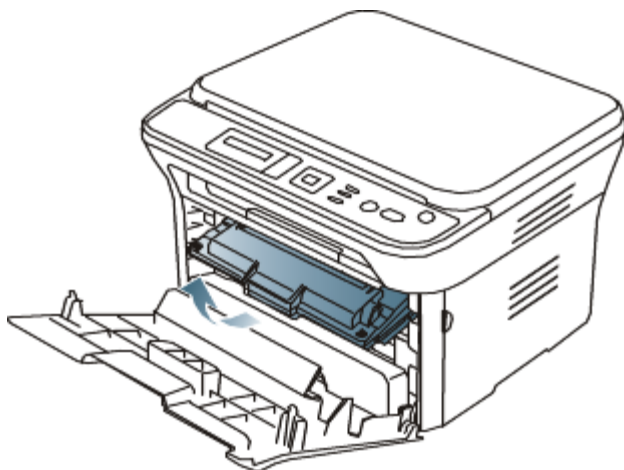

2. Retire el papel que se haya quedado atascado, tirando de él con cuidado.

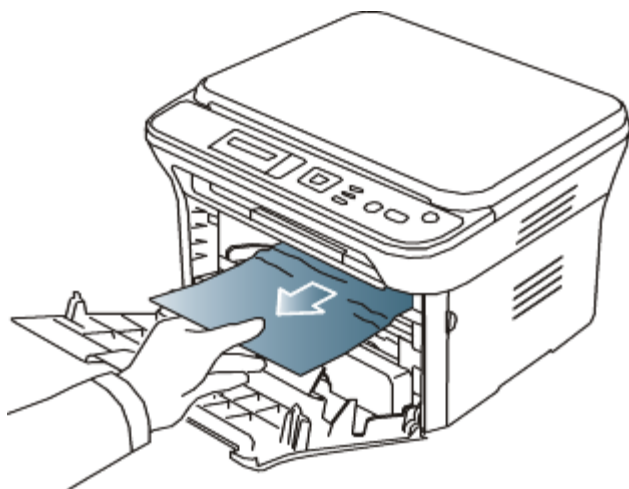

3. Reemplace el cartucho de tóner y cierre la puerta frontal. La impresión se reanudará de forma automática.

En el área de salida

 [Haga clic en este enlace para abrir una animación sobre la eliminación de un atasco.](#)

1. Abra y cierre la cubierta frontal. La impresora expulsará automáticamente el papel atascado.
Si no ve el papel atascado, vaya al paso siguiente.
2. Extraiga suavemente el papel de la bandeja de salida.

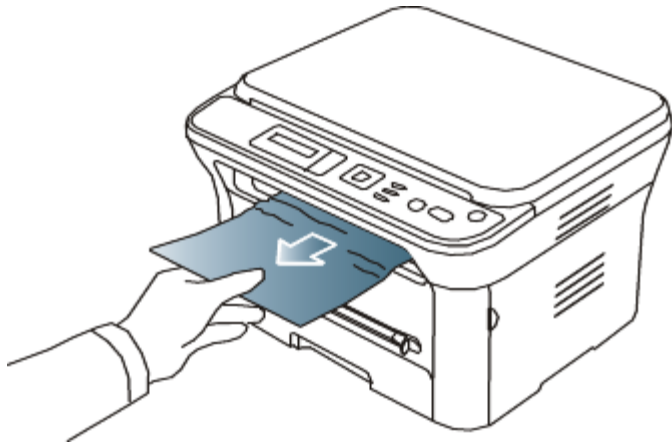

Si no ve el papel atascado o si éste ofrece resistencia cuando tira de él, deje de tirar y continúe con el paso siguiente.

3. Abra la cubierta posterior.
4. Levante las dos palancas de presión azules y extraiga el papel.

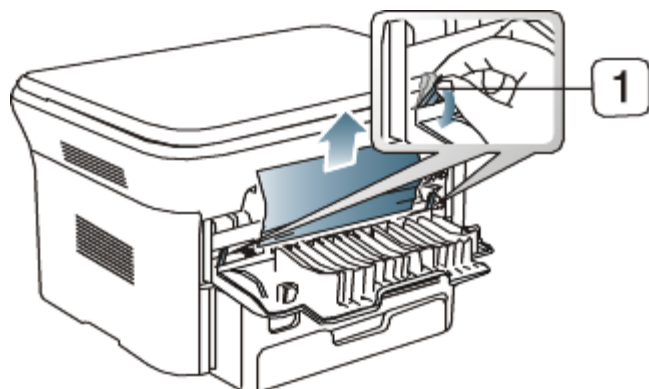

1. Palanca de fijación

Si no ve el papel atascado, vaya al paso siguiente.

5. Tire de las palancas de la cubierta del fusor hacia abajo y retire el papel.
Vuelva a colocar las palancas de la cubierta del fusor en su posición original.

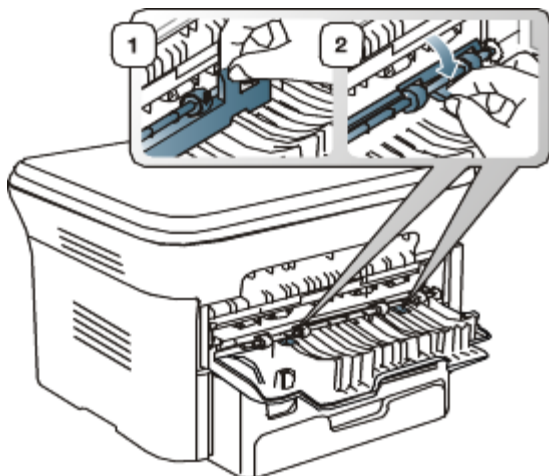

 La zona del fusor está caliente. Retire el papel del equipo con cuidado.

6. Vuelva a colocar las palancas de fijación en su posición original.
7. Cierre la puerta trasera.
8. Abra y cierre la puerta frontal. Se reanudará la impresión automáticamente.

Descripción de los mensajes de pantalla

En la pantalla del panel de control aparecen mensajes que indican el estado o los errores de la impresora. Consulte las tablas que aparecen a continuación para comprender el significado de los mensajes y solucionarlos, si es necesario.

Descripción de los mensajes que aparecen en la pantalla

-  • Si el mensaje no aparece en la tabla, enciéndala de nuevo y pruebe realizar el trabajo de impresión. Si el problema persiste, llame al servicio técnico.
- Cuando llame al servicio técnico, proporcione el contenido del mensaje que aparece en la pantalla.
- Es posible que algunos mensajes no aparezcan en la pantalla, en función de las opciones o los modelos.
- [número de error] indica el número de error.
- [tipo de bandeja] indica el número de bandeja.
- [tipo de material] indica el tipo de material.
- [tamaño de material] indica el tamaño del material.
- [color] indica el color del tóner o de la unidad de imagen.

Mensaje	Significado	Soluciones recomendadas
Puerta abierta. Ciérrela	La cubierta frontal no está cerrada correctamente.	Cierre la cubierta y asegúrese de que encaje en su lugar.
Fin dur. Camb.CN	El cartucho de tóner indicado se ha agotado. La impresora deja de imprimir.  La duración estimada del cartucho es el tiempo estimado que durará el cartucho de tóner e indica la capacidad media de impresiones. Se ha diseñado en cumplimiento de la ISO/IEC 19752 (consulte Consumibles disponibles). La cantidad de páginas puede verse afectada por el entorno operativo, los intervalos de impresión y el tipo y el tamaño del material. Es posible que quede algo de tóner en el cartucho, incluso cuando aparece el mensaje Fin dur. Camb.CN y la impresora deja de imprimir.	Sustituya el cartucho de tóner (consulte Sustitución del cartucho de tóner).
Error [número de error] Apague-encienda	Se ha producido un error sistemático.	Reinicie el dispositivo e intente realizar de nuevo el trabajo de impresión. Si el problema persiste, llame al servicio técnico.
Instalar tóner	El cartucho de tóner está instalado de forma incorrecta, o no está instalado.	Reinstale el cartucho de tóner dos o tres veces para confirmar que queda bien encajado. Si el problema persiste, no se detecta el cartucho de tóner. Póngase en contacto con el representante de servicio.
Cargar [tamaño del material] en [número de bandeja]	No hay el papel adecuado en la bandeja correspondiente.	Coloque el papel adecuado en la bandeja correspondiente (consulte Carga de papel en la bandeja).
Cart.tóner no compatible	El cartucho de tóner no es válido para su dispositivo.	Instale el cartucho de tóner que corresponda con un cartucho original de Dell (consulte Sustitución del cartucho de tóner).
Band. sal. llena Retirar	La bandeja de salida está llena. O el sensor no está cara abajo.	Retire los papeles de la bandeja de salida y se reanudará la impresión. O asegúrese de que el sensor se encuentra cara abajo. Si el problema persiste, llame al servicio técnico.

papel		
Sin papel en [número de bandeja]	No hay papel en la bandeja indicada.	Cargue papel en la bandeja (consulte Carga de papel en la bandeja).
Casete [número de bandeja] extraída	La bandeja de cinta indicada no se ha introducido o no está bien cerrada.	Para cerrar la bandeja, baje el borde posterior, alinee la bandeja con la ranura e introdúzcala en la impresora.
Atasco papel en bandeja M-U	Se ha producido un atasco de papel en el área de bandeja manual.	Elimine el atasco (consulte En la bandeja manual).
Atasco papel en bandeja 1	Se ha producido un atasco de papel en el área de la bandeja 1.	Elimine el atasco (consulte En la bandeja 1).
Atasco papel dentro equipo	El papel se ha atascado en el interior de la máquina.	Elimine el atasco (consulte En el interior del dispositivo).
Atasco papel en área salida	El material especial de impresión se ha atascado en el área de salida del papel.	Elimine el atasco. <ul style="list-style-type: none"> • Consulte En el área de salida. • Consulte En la bandeja manual.
Preparar cart.nuevo	Queda poco tóner en el cartucho indicado. La duración estimada del cartucho está a punto de acabarse.	Prepare un cartucho nuevo para cambiarlo. Para mejorar la calidad de impresión temporalmente, puede redistribuir el tóner (consulte Distribución del tóner).
Quitar cta.adh. e inst. tóner	El dispositivo no detecta ningún cartucho de tóner.	Retire el precinto del cartucho de tóner. Consulte la <i>Guía rápida de instalación</i> .
Cambiar tóner	El cartucho de tóner está a punto de agotarse.	<p>Puede escoger entre Parar o Continuar, tal como se muestra en el panel de control. Si selecciona Parar, la impresora deja de imprimir y no podrá imprimir nada más sin cambiar el cartucho. Si selecciona Continuar, el equipo continuará imprimiendo, pero no se garantiza la calidad de impresión.</p> <p>Cuando aparezca este mensaje, sustituya el cartucho de tóner para obtener la mejor calidad de impresión. Si utiliza el cartucho después de este punto, se pueden producir problemas de calidad de impresión (consulte Sustitución del cartucho de tóner).</p> <p> Dell no recomienda el uso de cartuchos de tóner que no sean originales de Dell, como cartuchos rellenos o reciclados. Dell no se responsabiliza de la calidad de los cartuchos de tóner que no sean originales de Dell. La garantía del equipo no cubre los servicios o reparaciones necesarios que se produzcan debido al uso de cartuchos de de tóner no originales de Dell.</p>
Sustituir nueva unidad de fusor	La unidad de fusión ha alcanzado su duración máxima.	Cambie la unidad de fusión. Póngase en contacto con el representante de servicio.
Autodiagn. Espere por favor	El motor de la impresora está comprobando algunos problemas detectados.	Espere unos minutos.

Solución de otros problemas

La tabla que figura a continuación indica algunos problemas que pueden producirse y las soluciones recomendadas. Siga el procedimiento indicado para solucionar el problema. Si el problema persiste, llame al servicio técnico.

Problemas de alimentación

 [Haga clic en este enlace para abrir una animación sobre cómo resolver los problemas de alimentación.](#)

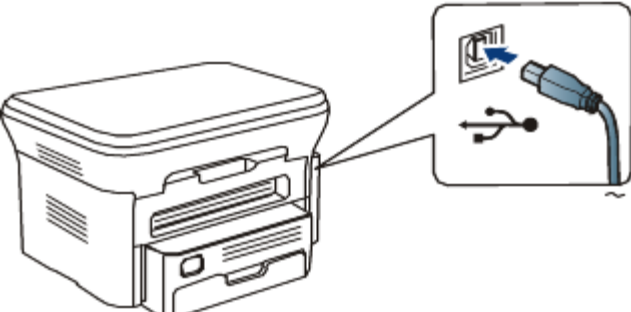
Estado	Soluciones recomendadas
<p>La impresora no recibe corriente eléctrica, o el cable de conexión entre el ordenador y la impresora no está conectado correctamente.</p>	<ul style="list-style-type: none"> • Conecte el cable de alimentación y pulse el botón Energía (⏻) en el panel de control.  <ul style="list-style-type: none"> • Desconecte el cable del dispositivo y vuelva a conectarlo. 

problemas en la alimentación del papel

Estado	Soluciones recomendadas
<p>El papel se atasca durante la impresión</p>	<p>Elimine el atasco de papel (consulte Solución de atascos de papel).</p>
<p>Las hojas se adhieren entre sí</p>	<ul style="list-style-type: none"> • Compruebe la capacidad máxima de la bandeja (consulte Especificaciones del material de impresión). • Asegúrese de que está utilizando el tipo de papel adecuado (consulte Especificaciones del material de impresión). • Retire el papel de la bandeja y doble o airee las hojas. • La humedad puede ocasionar que las hojas se adhieran unas con otras.
<p>La impresora no acepta varias hojas juntas</p>	<p>Es posible que se hayan cargado distintos tipos de papel en la bandeja. Cargue papel de un solo tipo, tamaño y gramaje.</p>
<p>El papel no se introduce en el dispositivo</p>	<ul style="list-style-type: none"> • Elimine las obstrucciones del interior de la impresora. • El papel no se ha cargado correctamente. Retire el papel de la bandeja y vuelva a cargarlo de manera correcta. • Hay demasiado papel en la bandeja. Retire el exceso de papel de la bandeja. • El papel es demasiado grueso. Utilice sólo papel que cumpla con las especificaciones requeridas por la impresora (consulte Especificaciones del material de impresión). • Si los originales no se introducen en la impresora, es posible que se deba sustituir la almohadilla de goma del alimentador de documentos. Póngase en contacto con el

	servicio técnico.
El papel se atasca continuamente	<ul style="list-style-type: none"> • Hay demasiado papel en la bandeja. Retire el exceso de papel de la bandeja. Si está utilizando materiales de impresión especiales, utilice la bandeja manual. • El tipo de papel que se está utilizando no es el apropiado. Utilice sólo papel que cumpla con las especificaciones requeridas por la impresora (consulte Especificaciones del material de impresión). • Es posible que haya algún tipo de residuo en el interior de la impresora. Abra la puerta frontal y retire los residuos existentes. • Si los originales no se introducen en la impresora, es posible que se deba sustituir la almohadilla de goma del alimentador de documentos. Póngase en contacto con el servicio técnico.
Las transparencias se pegan unas con otras en la salida del papel	Utilice sólo transparencias diseñadas específicamente para impresoras láser. Retire las transparencias conforme salgan del dispositivo.
Los sobres se tuercen o no se introducen correctamente	Compruebe que las guías del papel estén ajustadas a ambos lados de los sobres.

Problemas en la impresión

Estado	Causa posible	Soluciones recomendadas
El dispositivo no imprime	La impresora no recibe corriente eléctrica.	Revise las conexiones del cable de alimentación.
	El dispositivo no se ha seleccionado como impresora predeterminada.	Seleccione el dispositivo como impresora predeterminada en Windows.
	Compruebe el equipo para verificar si: <ul style="list-style-type: none"> • La puerta frontal no está cerrada. Cierre la puerta frontal. • Hay un atasco de papel. Elimine el atasco de papel (consulte Solución de atascos de papel). • No hay papel en la impresora. Carga de papel (consulte Carga de papel en la bandeja). • El cartucho de tóner no está instalado. Instale el cartucho de tóner. Si se produce un error de sistema, póngase en contacto con el servicio técnico.	
	El cable de conexión entre el ordenador y la impresora no está conectado correctamente.	Desconecte el cable del dispositivo y vuelva a conectarlo.
	El cable de conexión entre el equipo y la impresora presenta defectos.	Si es posible, conecte el cable a otro equipo que funcione correctamente e imprima el trabajo. También puede utilizar otro cable.
	La configuración del puerto es incorrecta.	Compruebe la configuración de la impresora en Windows para asegurarse de que el trabajo de impresión se envíe al puerto correcto. Si el equipo tiene varios puertos, asegúrese de que la impresora esté conectada al puerto apropiado.
	La impresora puede estar configurada de forma incorrecta.	Compruebe las Preferencias de impresión para asegurarse de que la configuración de impresión es correcta (consulte Abrir las preferencias de impresión).
	Es posible que el controlador de la impresora esté instalado de forma incorrecta.	Repare el software del dispositivo (consulte Instalación del controlador de dispositivo conectado mediante USB).
La impresora no funciona bien.	Compruebe el mensaje de la pantalla del panel de control para determinar si la impresora indica un error del sistema. Póngase en contacto con el servicio técnico.	
El dispositivo no imprime	El tamaño del documento es tan grande que el espacio en el disco duro del	Libere más espacio en el disco duro y vuelva a imprimir el documento.







	equipo no es suficiente para acceder al trabajo de impresión.	
	La bandeja de salida está llena.	Una vez que se haya retirado el papel de la bandeja de salida, el dispositivo reanudará la impresión.
La impresora selecciona materiales de impresión de la fuente de papel equivocada	Es posible que haya seleccionado una opción de papel incorrecta en las Preferencias de impresión .	En numerosas aplicaciones de software, la selección de la fuente de papel se realiza desde la ficha Papel, en las Preferencias de impresión . Seleccione la fuente de papel adecuada. Consulte la pantalla de ayuda del controlador de la impresora (consulte Abrir las preferencias de impresión).
El trabajo de impresión se realiza de forma muy lenta	Es posible que el trabajo sea demasiado complejo.	Reduzca la complejidad de la página o intente ajustar la configuración de la calidad de impresión.
La mitad de la página aparece en blanco	Es posible que la orientación de la página sea incorrecta.	Cambie la orientación de la página en la aplicación. Consulte la pantalla de ayuda del controlador de la impresora.
	El tamaño del papel y la configuración del tamaño del papel no coinciden.	Asegúrese de que el tamaño de papel en la configuración del controlador de la impresora coincida con el papel en la bandeja. O asegúrese de que el tamaño de papel en la configuración del controlador de la impresora coincida con la selección de papel en la configuración de la aplicación de software que utiliza.
El dispositivo imprime, pero el texto aparece deformado, borroso o incompleto	El cable de la impresora está suelto o dañado.	Desconecte el cable y vuelva a conectarlo. Intente imprimir un trabajo que ya haya impreso correctamente. Si es posible, conecte el cable y el dispositivo a otro equipo e intente realizar un trabajo de impresión cuyo funcionamiento esté comprobado. Por último, pruebe con un cable de dispositivo nuevo.
	El controlador de la impresora seleccionado no es el correcto.	Revise el menú de selección de impresoras de la aplicación para asegurarse de que el dispositivo esté seleccionado.
	La aplicación de software no funciona correctamente.	Intente imprimir un trabajo desde otra aplicación.
	El sistema operativo no funciona correctamente.	Salga de Windows y reinicie el equipo. Apague la impresora y vuelva a encenderla.
El trabajo de impresión aparece en blanco	El cartucho de tóner presenta defectos o se quedó sin tóner.	Si es necesario, redistribuya el tóner. Si es necesario, sustituya el cartucho de tóner.
	Es posible que el archivo contenga páginas en blanco.	Compruebe que el archivo no contenga páginas en blanco.
	Algunas piezas, como el controlador o la placa, pueden estar dañadas.	Póngase en contacto con el servicio técnico.
La máquina no imprime archivos PDF correctamente, faltan algunas partes de gráficos, textos o ilustraciones.	Hay incompatibilidad entre el archivo PDF y los productos Acrobat.	Es posible que pueda imprimir el archivo PDF como imagen. Active Print As Image en las opciones de impresión de Acrobat.  La impresión puede tardar más si se imprime un archivo PDF como imagen.
La calidad de impresión de imágenes fotográficas no es buena las imágenes no son nítidas	La resolución de las fotografías es muy baja.	Reduzca el tamaño de las fotografías. Si aumenta el tamaño de las fotografías en la aplicación, se reducirá la resolución.
Antes de imprimir, la máquina emite vapor cerca de la bandeja de salida	La utilización de papel húmedo puede provocar la salida de vapor durante la impresión.	Esto no es un problema. Siga imprimiendo.

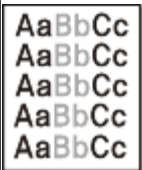
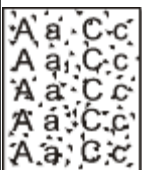
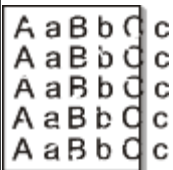
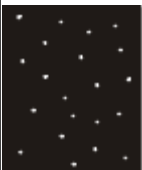

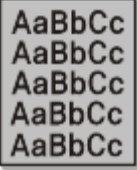
La máquina no imprime papel de tamaño especial, como por ejemplo papel de facturación	El tamaño del papel no coincide con la configuración de tamaño de papel.	Ajuste el tamaño de papel adecuado en Configuración de tamaño de papel personalizado , en la ficha Papel de las Preferencias de impresión (consulte Abrir las preferencias de impresión).
---	--	---

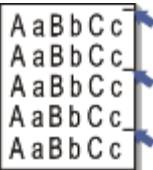
Problemas en la calidad de impresión

Si el interior del dispositivo está sucio o si ha cargado el papel de forma incorrecta, la calidad de impresión puede disminuir. Consulte la siguiente tabla para solucionar el problema.

Estado	Soluciones recomendadas
Impresión clara o difuminada 	<ul style="list-style-type: none"> Si aparece en la página una raya blanca vertical o un área difusa: el suministro de tóner es bajo. Es posible aumentar temporalmente la duración del cartucho de tóner (consulte Distribución del tóner). Si de este modo no mejora la calidad de impresión, instale un cartucho de tóner nuevo. Es posible que el papel no cumpla con las especificaciones requeridas (por ejemplo, está demasiado húmedo o es demasiado áspero) (consulte Especificaciones del material de impresión). Si toda la página aparece clara, significa que la configuración de la resolución es demasiado baja o que el modo de ahorro de tóner está activado. Ajuste la resolución de impresión y desactive el modo de ahorro de tóner. Consulte la pantalla de ayuda del controlador de la impresora. Si aparecen partes difuminadas y con manchas, es posible que se deba limpiar el cartucho de tóner (consulte Limpieza de la parte interna). La superficie de la unidad LSU, ubicada dentro del dispositivo, puede estar sucia (consulte Limpieza de la parte interna).
Manchas de tóner 	<ul style="list-style-type: none"> Es posible que el papel no cumpla con las especificaciones requeridas (por ejemplo, está demasiado húmedo o es demasiado áspero) (consulte Especificaciones del material de impresión). Es posible que el rodillo de transferencia esté sucio. Limpie el interior del dispositivo. Póngase en contacto con el servicio técnico. Es posible que se deba limpiar el recorrido del papel. Póngase en contacto con el servicio técnico.
Imperfecciones en los caracteres 	Si aparecen áreas difuminadas, normalmente en forma de círculos, en cualquier parte de la página: <ul style="list-style-type: none"> Es posible que una de las hojas presente defectos. Intente imprimir de nuevo el trabajo. La humedad del papel no es uniforme o éste presenta manchas húmedas en la superficie. Pruebe con una marca de papel diferente (consulte Especificaciones del material de impresión). El lote de papel presenta defectos. El proceso de fabricación puede ser la causa de que algunas áreas no absorban el tóner. Pruebe con otro tipo u otra marca de papel. Cambie la opción de la impresora e inténtelo de nuevo. Vaya a las Preferencias de impresión, haga clic en la ficha Papel y ajuste el tipo en Grueso (consulte Abrir las preferencias de impresión). Si estos procedimientos no solucionan el problema, póngase en contacto con el servicio técnico.
Puntos blancos 	Aparecen puntos blancos en la página: <ul style="list-style-type: none"> El papel es demasiado áspero y se desprenden desperdicios que afectan los dispositivos internos de la impresora; por lo tanto, el rodillo de transferencia puede estar sucio. Limpie el interior del dispositivo (consulte Limpieza de la parte interna). Es posible que se deba limpiar el recorrido del papel (consulte Limpieza de la parte interna).
Líneas verticales	Si aparecen rayas verticales negras en la página: <ul style="list-style-type: none"> Posiblemente la superficie (la parte del tambor) del cartucho de tóner dentro

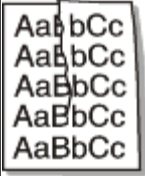
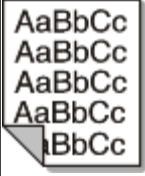
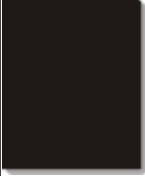
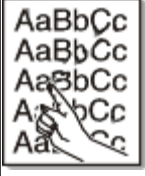
	<p>de la máquina esté arañada. Retire el cartucho de tóner e instale uno nuevo (consulte Sustitución del cartucho de tóner).</p> <p>Si aparecen rayas verticales blancas en la página:</p> <ul style="list-style-type: none"> • La superficie de la unidad LSU, ubicada dentro del dispositivo, puede estar sucia (consulte Limpieza de la parte interna).
<p>Fondo oscuro</p> 	<p>Si el sombreado de fondo se vuelve demasiado intenso:</p> <ul style="list-style-type: none"> • Utilice papel de menor gramaje (consulte Especificaciones del material de impresión). • Compruebe las condiciones ambientales: las condiciones ambientales muy secas o con altos niveles de humedad (con una humedad relativa superior al 80%) favorecen el aumento de la intensidad del sombreado de fondo. • Retire el cartucho de tóner usado e instale uno nuevo (consulte Sustitución del cartucho de tóner).
<p>Tóner corrido</p> 	<p>Si se corre el tóner en la página:</p> <ul style="list-style-type: none"> • Limpie el interior del dispositivo (consulte Limpieza de la parte interna). • Compruebe el tipo y la calidad del papel (consulte Especificaciones del material de impresión). • Retire el cartucho de tóner y, a continuación, instale uno nuevo (consulte Sustitución del cartucho de tóner).
<p>Defectos repetitivos a lo largo de la página</p> 	<p>Si aparecen, con frecuencia, marcas en la cara impresa del papel a intervalos regulares:</p> <ul style="list-style-type: none"> • Es posible que el cartucho de tóner esté deteriorado. Si el problema continúa, retire el cartucho de tóner e instale uno nuevo (consulte Sustitución del cartucho de tóner). • Es posible que haya tóner en algunas partes del dispositivo. Si las imperfecciones ocurren en el reverso de la página, es probable que el problema se corrija por sí solo después de imprimir varias páginas. • Es posible que el dispositivo de fusión esté dañado. Póngase en contacto con el servicio técnico.
<p>Fondo difuso</p> 	<p>El fondo difuso se debe a motas de tóner distribuidas por toda la página impresa.</p> <ul style="list-style-type: none"> • Es posible que esté utilizando un papel demasiado húmedo. Intente imprimir en otro lote de papel. No abra el envoltorio del papel hasta que sea necesario, a fin de evitar que el papel absorba demasiada humedad. • Si el problema de fondo difuso se produce en un sobre, cambie el diseño de impresión para evitar que se imprima texto en áreas que contengan juntas en el reverso del sobre. La impresión en las juntas puede ser la causa del problema. • Si el fondo difuso aparece en toda la superficie de la página impresa, ajuste la resolución de impresión en la aplicación de software o en las Preferencias de impresión (consulte Abrir las preferencias de impresión).
<p>Caracteres irregulares</p> 	<ul style="list-style-type: none"> • Si los caracteres no tienen la forma correcta y aparecen con partes en blanco, es posible que el papel sea demasiado satinado. Utilice un papel diferente (consulte Especificaciones del material de impresión). • Si los caracteres no tienen la forma correcta y aparecen con un aspecto ondulado, es posible que haya que reparar la unidad del escáner (consulte Limpieza de la unidad de escaneado).
<p>Impresión torcida</p> 	<ul style="list-style-type: none"> • Asegúrese de que se haya cargado el papel correctamente. • Compruebe el tipo y la calidad del papel (consulte Especificaciones del material de impresión). • Asegúrese de que las guías no estén muy ajustadas o muy sueltas con respecto a la pila de papel.

<p>Abarquillamiento o curvaturas</p> 	<ul style="list-style-type: none"> • Asegúrese de que se haya cargado el papel correctamente. • Compruebe el tipo y la calidad del papel. El calor y la humedad pueden hacer que el papel se abarquille (consulte Especificaciones del material de impresión). • Dé la vuelta a la pila de papel colocada en la bandeja. Pruebe también girar el papel 180° en la bandeja.
<p>Arrugas o pliegues</p> 	<ul style="list-style-type: none"> • Asegúrese de que se haya cargado el papel correctamente. • Compruebe el tipo y la calidad del papel (consulte Especificaciones del material de impresión). • Dé la vuelta a la pila de papel colocada en la bandeja. Pruebe también girar el papel 180° en la bandeja.
<p>Parte posterior de las copias impresas sucia</p> 	<p>Verifique si hay pérdidas de tóner. Limpie el interior del dispositivo (consulte Limpieza de la parte interna).</p>
<p>Páginas en color sólido o en negro</p> 	<ul style="list-style-type: none"> • Es posible que el cartucho no esté instalado correctamente. Extraiga el cartucho y vuelva a insertarlo. • Es posible que el cartucho de tóner esté defectuoso. Retire el cartucho de tóner e instale uno nuevo (consulte Sustitución del cartucho de tóner). • Es posible que la impresora precise reparación. Póngase en contacto con el servicio técnico.
<p>Exceso de tóner</p> 	<ul style="list-style-type: none"> • Limpie el interior del dispositivo (consulte Limpieza de la parte interna). • Compruebe el tipo y la calidad del papel (consulte Especificaciones del material de impresión). • Retire el cartucho de tóner y, a continuación, instale uno nuevo (consulte Sustitución del cartucho de tóner). • Si el problema persiste, es posible que la impresora necesite reparación. Póngase en contacto con el servicio técnico.
<p>Huecos en los caracteres</p> 	<p>Los huecos en los caracteres son áreas blancas que aparecen en aquellas partes que deberían ser totalmente negras:</p> <ul style="list-style-type: none"> • Si está imprimiendo transparencias, pruebe con otro tipo. Es normal que aparezcan algunos huecos en los caracteres debido a la composición de las transparencias. • Es posible que no esté imprimiendo en la cara adecuada del papel. Retire el papel y déle vuelta. • Es posible que el papel no cumpla con las especificaciones requeridas (consulte Especificaciones del material de impresión).
<p>Rayas horizontales</p> 	<p>Si aparecen rayas o manchas negras alineadas horizontalmente:</p> <ul style="list-style-type: none"> • Es posible que el cartucho no esté instalado correctamente. Extraiga el cartucho y vuelva a insertarlo. • Es posible que el cartucho de tóner esté defectuoso. Retire el cartucho de tóner e instale uno nuevo (consulte Sustitución del cartucho de tóner). • Si el problema persiste, es posible que la impresora necesite reparación. Póngase en contacto con el servicio técnico.
<p>Abarquillamiento</p>	<p>Si el papel impreso presenta abarquillamiento o si el papel no se introduce en el dispositivo:</p> <ul style="list-style-type: none"> • Dé la vuelta a la pila de papel colocada en la bandeja. Pruebe también girar

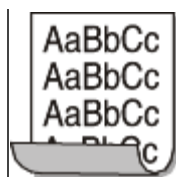

el papel 180° en la bandeja.

- Cambie la opción de la impresora e inténtelo de nuevo. Vaya a las **Preferencias de impresión**, haga clic en la ficha **Papel** y ajuste el tipo en **Fino** (consulte [Abrir las preferencias de impresión](#)).

Aparece una imagen desconocida repetidamente en varias páginas, se produce exceso de tóner, se producen impresiones claras o sucias.

Es posible que el dispositivo se encuentre a una altura de 1000 m o superior. Una altitud elevada puede provocar problemas de calidad de impresión, como exceso de tóner o impresión débil. Cambie el ajuste de altitud al adecuado para el dispositivo (consulte [Ajuste de altitud](#)).

Problemas de copia

Estado	Solución recomendada
Las copias son demasiado claras o demasiado oscuras.	Utilice Oscuridad en Funcion Copia para aclarar u oscurecer el fondo de las copias (consulte Modificación del contraste).
En las copias aparecen rayas, líneas, marcas o puntos.	<ul style="list-style-type: none"> • Si los defectos están en el original, utilice Oscuridad en Funcion Copia para aclarar el fondo de las copias (consulte Modificación del contraste). • Si el original no presenta defectos, limpie la unidad de digitalización (consulte Limpieza de la unidad de escaneado).
La imagen de la copia impresa está torcida.	<ul style="list-style-type: none"> • Compruebe que el original esté colocado con la cara de impresión hacia abajo en el cristal del escáner o hacia arriba en el alimentador de documentos. • Asegúrese de que se haya introducido correctamente el papel para las copias.
Se imprimen copias en blanco.	Compruebe que el original esté colocado con la cara de impresión hacia abajo en el cristal del escáner o hacia arriba en el alimentador de documentos.
La imagen no está bien fijada al papel.	<ul style="list-style-type: none"> • Sustituya el papel de la bandeja por papel de otro paquete. • En zonas de mucha humedad, no deje el papel en el dispositivo durante mucho tiempo.
Se producen atascos frecuentes durante la copia de documentos.	<ul style="list-style-type: none"> • Airee bien el papel y gírelo en la bandeja. Sustituya el papel de la bandeja por un lote nuevo. Compruebe o ajuste las guías del papel, si es necesario. • Asegúrese de que el papel utilizado sea del gramaje adecuado. • Revise si queda papel de copia o fragmentos de papel en la impresora después de solucionar un atasco.
El cartucho de tóner produce menos copias que las esperadas antes de quedarse sin tóner.	<ul style="list-style-type: none"> • Los documentos originales pueden contener imágenes, figuras llenas o líneas gruesas. Por ejemplo, los documentos originales pueden ser formularios, boletines, libros u otros documentos que consumen mucho tóner. • Es posible que se haya dejado abierta la tapa del escáner mientras se realizaban las copias. • Apague la impresora y vuelva a encenderla.

Problemas de digitalización

Estado	Soluciones recomendadas
El escáner no funciona.	<ul style="list-style-type: none"> • Asegúrese de colocar el documento que desea digitalizar con la cara de impresión hacia abajo en el cristal del escáner, o hacia arriba en el alimentador de documentos. • Puede que no haya suficiente memoria para el documento que intenta escanear. Utilice la función de Digitalización previa para comprobar si funciona. Reduzca la resolución de digitalización. • Compruebe que el cable del dispositivo esté conectado correctamente. • Asegúrese de que el cable del dispositivo no esté dañado. Cambie el cable por otro que funcione. Si es necesario, sustituya el cable.

	<ul style="list-style-type: none"> • Compruebe que el escáner esté correctamente configurado. Compruebe la configuración de escaneo en SmarThru o en la aplicación que desee utilizar para comprobar si el trabajo de digitalización se envía al puerto correcto (por ejemplo USB001).
La unidad digitaliza muy lentamente.	<ul style="list-style-type: none"> • Compruebe si el dispositivo puede imprimir datos recibidos. Si es así, digitalice los documentos después de imprimir los datos recibidos. • Los gráficos se digitalizan más lentamente que el texto. • La velocidad de comunicación disminuye en el modo de digitalización debido a la gran cantidad de memoria que se requiere para analizar y reproducir la imagen digitalizada. Configure su PC en el modo de impresora ECP mediante la configuración de BIOS. Esto puede ayudar a aumentar la velocidad. Para obtener más información acerca de cómo configurar BIOS, consulte el manual del usuario de su PC.
<p>Aparece un mensaje en la pantalla del equipo:</p> <ul style="list-style-type: none"> • El dispositivo no puede ajustarse al modo H/W que desea. • Otra aplicación utiliza este puerto. • El puerto está desactivado. • El escáner está ocupado recibiendo o imprimiendo datos. Cuando termine el trabajo actual, inténtelo de nuevo. • Identificador no válido. • La escaneado ha fallado. 	<ul style="list-style-type: none"> • Es posible que esté realizando un trabajo de copia o impresión. Vuelva a probar su trabajo cuando haya finalizado el actual. • El puerto seleccionado ya está en uso. Reinicie su PC e inténtelo nuevamente. • Es posible que el cable del dispositivo no esté conectado correctamente o que la alimentación esté desactivada. • El controlador del escáner no está instalado o el entorno operativo no está configurado correctamente. • Compruebe que la impresora esté conectada correctamente y que esté encendido. A continuación, reinicie el equipo. • Es posible que el cable USB no esté conectado correctamente o que la alimentación esté desactivada.

Problemas del Dell Scan and Fax Manager

Estado	Solución recomendada
El Dell Scan and Fax Manager no funciona.	Compruebe los requisitos del sistema. El Dell Scan and Fax Manager funciona con los sistemas operativos Windows (consulte Requisitos del sistema).

Problemas habituales de Windows

Estado	Soluciones recomendadas
" Archivo en uso " aparece durante la instalación.	Cierre todas las aplicaciones de software. Elimine todos los programas de software del grupo de inicio de la impresora y reinicie Windows. Vuelva a instalar el controlador de la impresora.
" Error de protección general ", " Excepción OE ", " Spool 32 ", o " Operación no válida " aparecerán.	Cierre todas las aplicaciones, reinicie Windows e intente imprimir nuevamente.
Aparecen los mensajes "Error al imprimir" y "Tiempo de espera de impresora agotado".	Estos mensajes pueden aparecer durante la impresión. Espere hasta que el dispositivo haya terminado la impresión. Si el mensaje aparece en modo de espera o tras finalizar la impresión, revise la conexión o compruebe si se ha producido algún error.

 Consulte el Manual del usuario de Microsoft Windows que incluye su equipo para obtener más información acerca de los mensajes de error de Windows.

Problemas habituales en Linux

Estado	Soluciones recomendadas
El dispositivo no imprime.	<ul style="list-style-type: none"> • Verifique si el controlador de la impresora está instalado en el sistema. Abra el Unified Driver Configurator y pase a la ficha Printers en la ventana Printers configuration para buscar la lista de impresoras disponibles. Asegúrese de que su impresora aparezca en la lista. Si no aparece, abra el Add new printer wizard para configurar el dispositivo. • Compruebe que el dispositivo esté encendido. Abra Printers configuration y seleccione el dispositivo de la lista de impresoras. Vea la descripción en el panel Selected printer. Si el estado contiene la serie Stopped, pulse el botón Start. A continuación, debería restablecerse el funcionamiento normal de la impresora. El estado "stopped" se pudo haber activado cuando se produjeron errores en la impresión. Por ejemplo, cuando se intenta imprimir un documento y el puerto se encuentra bloqueado por una aplicación. • Compruebe que el puerto no esté ocupado. Debido a que los componentes funcionales del dispositivo (impresora y escáner) comparten la misma interfaz E/S (puerto), es posible que se produzca el acceso simultáneo de aplicaciones de diferentes usuarios al mismo puerto. Para evitar posibles conflictos, sólo se permite que controle el dispositivo uno de ellos cada vez. El otro usuario encontrará la respuesta "dispositivo ocupado". Deberá abrir la configuración de puertos y seleccionar el puerto asignado al dispositivo. En el panel Selected port, podrá ver si el puerto está ocupado por alguna otra aplicación. Si es así, deberá esperar a que se complete el trabajo actual o pulsar el botón Release port si está seguro de que la aplicación actual no está funcionando correctamente. • Verifique si su aplicación posee opciones de impresión especiales, como "-oraw". Si aparece "-oraw" como parámetro de la línea de comandos, elimínelo para poder imprimir correctamente. En aplicaciones Gimp front-end, seleccione "print" -> "Setup printer" y edite el parámetro de la línea de comandos. • La versión de CUPS (Common Unix Printing System) distribuida con SuSE Linux 9.2 (CUPS 1.1.21) tiene problemas con la impresión IPP (Internet Printing Protocol). Utilice la impresión de socket en vez de IPP o instale una versión posterior de CUPS (cups-1.1.22 o superior).
La máquina no imprime páginas enteras, sólo imprime la mitad de las páginas.	Se trata de un problema conocido que aparece cuando se usa una impresora color con la versión 8.51 o anterior de Ghostscript, SO Linux de 64 bits, y se explica en bugs.ghostscript.com como Ghostscript Bug 688252. El problema está solucionado en AFPL Ghostscript v. 8.52 y posteriores. Descargue la última versión de AFPL Ghostscript desde http://sourceforge.net/projects/ghostscript/ e instálela para solucionar este problema.
No puedo escanear a través del Gimp.	Compruebe si Gimp Front-end tiene Xsane: Device dialog en el menú Acquire . Si no es así, deberá instalar el complemento Xsane para Gimp en el equipo. Puede encontrar el paquete del complemento Xsane para Gimp en el CD de distribución de Linux o en la página web de Gimp. Para más detalles, consulte la Ayuda del CD de distribución de Linux o de la aplicación Gimp Front-end. Si desea usar otro tipo de aplicación de escáner, consulte la Ayuda de dicha aplicación.
Recibo el error "Cannot open port device file" cuando imprimo un documento.	Evite cambiar los parámetros de los trabajos de impresión (por ejemplo, por medio de LPR GUI) mientras haya un trabajo de impresión en marcha. Las versiones conocidas del servidor CUPS interrumpen el trabajo de impresión siempre que se modifican las opciones; luego intentan reiniciar el trabajo desde el principio. Como Unified Linux Driver bloquea el puerto durante la impresión, la terminación abrupta del controlador mantiene el puerto bloqueado y no está disponible para los trabajos de impresión subsiguientes. Si se produce esta situación, intente liberar el puerto seleccionando Release port en la ventana Port configuration .
El dispositivo no aparece en la lista de escáneres.	<ul style="list-style-type: none"> • Asegúrese de que el dispositivo esté conectado al equipo, a través del puerto USB, y que esté encendido. • Compruebe que el controlador del escáner del dispositivo esté instalado en el sistema. Abra el programa de configuración de Unified Linux Driver, vaya a Scanners configuration y pulse Drivers. Asegúrese de que aparezca en la ventana el controlador con un nombre que corresponda al nombre del dispositivo. • Compruebe que el puerto no esté ocupado. Debido a que los componentes funcionales del dispositivo (impresora y escáner) comparten la misma interfaz E/S (puerto), es posible que se produzca el acceso simultáneo de aplicaciones de diferentes usuarios al mismo puerto. Para evitar

	<p>posibles conflictos, sólo se permite que controle el dispositivo uno de ellos cada vez. El otro usuario encontrará la respuesta "dispositivo ocupado". Acostumbra a ocurrir al iniciar un proceso de escaneado. Aparece un cuadro de mensaje correspondiente.</p> <p>Para identificar la fuente del problema, abra la Ports configuration y seleccione el puerto asignado a su escáner. El símbolo /dev/mfp0 del puerto corresponde a la designación LP:0 que aparece en las opciones de los escáneres; /dev/mfp1 se relaciona con LP: 1 y así sucesivamente. Los puertos USB comienzan en /dev/mfp4, por lo tanto, el escáner de USB:0 se relaciona con /dev/mfp4 y así sucesivamente. En el panel Selected port, podrá ver si el puerto está ocupado por alguna otra aplicación. Si es así, deberá esperar a que se complete el trabajo actual o pulsar el botón Release port si está seguro de que el puerto de la aplicación actual no está funcionando correctamente.</p>
El dispositivo no escanea.	<ul style="list-style-type: none"> • Asegúrese de que el documento está cargado en la impresora y que esta está conectada al equipo. • Si se ha producido un error de E/S al escanear.

 Consulte el Manual del usuario de Linux que incluye su equipo para obtener más información acerca de los mensajes de error de Linux.

Problemas habituales de Macintosh

Estado	Soluciones recomendadas
La máquina no imprime archivos PDF correctamente, faltan algunas partes de gráficos, textos o ilustraciones.	<p>Es posible que pueda imprimir el archivo PDF como imagen. Active Print As Image en las opciones de impresión de Acrobat.</p> <p> La impresión puede tardar más si se imprime un archivo PDF como imagen.</p>
El documento se imprimió, pero el trabajo de impresión no ha desaparecido de la cola en Mac OS X 10.3.2.	Actualice la versión de su Mac OS a Mac OS X 10.3.3 o superior.
Algunas letras no se muestran correctamente durante la impresión de la cubierta.	El SO Mac no ha podido crear la fuente durante la impresión de portada. El alfabeto inglés y los números se visualizan con normalidad en la portada.
Cuando se imprime un documento en Macintosh con Acrobat Reader 6.0 o superior, los colores no se imprimen correctamente.	Asegúrese de que la configuración de resolución del controlador del dispositivo coincida con la de Acrobat® Reader®.

 Consulte el Manual del usuario de Macintosh que incluye su equipo para obtener más información acerca de los mensajes de error de Macintosh.

Consumibles

En este capítulo se proporciona información sobre la compra de consumibles, los accesorios y los recambios disponibles para la máquina.

Este capítulo incluye:

- [Cómo adquirir productos](#)
- [Consumibles disponibles](#)
- [Sustitución del cartucho de tóner](#)



Los accesorios disponibles pueden variar de un país a otro. Póngase en contacto con su representante de ventas para obtener la lista de accesorios disponibles.

Cómo adquirir productos

Para solicitar suministros y accesorios autorizados por Dell, visite www.dell.com/supplies, póngase en contacto con el distribuidor local de Dell o diríjase al establecimiento donde compró el dispositivo. También puede visitar www.dell.com o support.dell.com, seleccionar el país/región y obtener información para llamar al servicio técnico.

Consumibles disponibles

Cuando se agotan los suministros, puede realizar el pedido de los siguientes tipos de suministros para la impresora:

Tipo	Rendimiento promedio ^[a]	Código de referencia
Cartucho de tóner de capacidad estándar	Aprox. 1.500 páginas	3J11D
Cartucho de tóner de alta capacidad	Aprox. 2.500 páginas	2MMJP

[a] Valor de rendimiento declarado conforme a ISO/IEC 19752.

Para sustituir un cartucho de tóner, consulte [Sustitución del cartucho de tóner](#).



La duración del cartucho de tóner puede variar según las opciones y el modo de trabajo.



Debe adquirir los consumibles, incluidos los cartuchos de tóner, en el mismo país en el que adquirió la impresora. En caso contrario, podrían ser incompatibles con el dispositivo, ya que la configuración varía en función del país.



Dell no recomienda el uso de cartuchos de tóner que no sean originales de Dell, como cartuchos rellenados o reciclados. Dell no se responsabiliza de la calidad de los cartuchos de tóner que no sean originales de Dell. La garantía del equipo no cubre los servicios ni reparaciones necesarios derivados del uso de cartuchos de tóner no originales de Dell.

Sustitución del cartucho de tóner



[Haga clic en este enlace para abrir una animación sobre la sustitución del cartucho de tóner.](#)

Cuando un cartucho de tóner se ha agotado:

- Aparece el mensaje **Fin dur. Camb.CN** en la pantalla.

Si esto ocurre, deberá reemplazar el cartucho de tóner. Compruebe el tipo de cartucho de tóner para su dispositivo (consulte [Consumibles disponibles](#)).

1. Abra la puerta frontal.
2. Tire del cartucho de tóner para extraerlo.

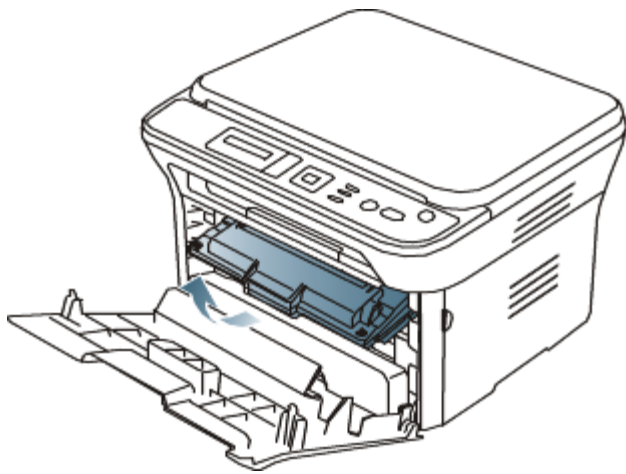

3. Saque un nuevo cartucho de tóner de su embalaje.
4. Para quitar el papel que protege el tóner, tire de la cinta de embalaje.

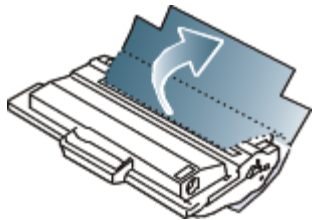

5. Localice la cinta de precinto que está en el extremo del cartucho de tóner. Retire, con cuidado, la cinta hasta que esté completamente fuera del cartucho y deséchela.

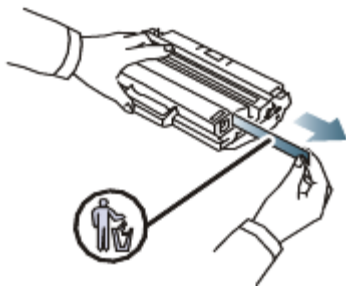

- La cinta de sellado debe tener una longitud superior a 60 cm cuando se retira correctamente.
- Sujetando el cartucho de tóner, tire de la cinta de precinto para retirarla del cartucho. Proceda con cuidado para no romper la cinta. Si lo hace, no podrá utilizar el cartucho de tóner.
- Consulte las imágenes que se encuentran en el papel del cartucho.

6. Agite con cuidado el cartucho cinco o seis veces para distribuir el tóner de manera uniforme. Le garantizará el máximo número de copias con el cartucho.

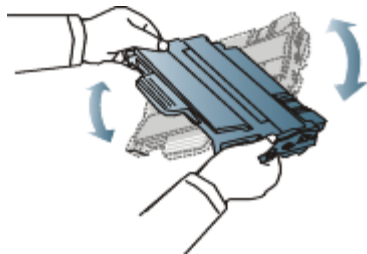

Si se mancha la ropa de tóner, límpiela con un paño seco y lávela con agua fría. El agua caliente fija el tóner en los tejidos.



No toque la parte inferior verde del cartucho de tóner. Use el asa del cartucho para evitar tocar esta zona.

7. Sujete el cartucho de tóner por el asa e introduzca lentamente el cartucho en la abertura del dispositivo.

Las lengüetas ubicadas en ambos lados del cartucho y las ranuras dentro de la impresora servirán de guía para colocar el cartucho en la posición correcta hasta que encaje en su sitio.

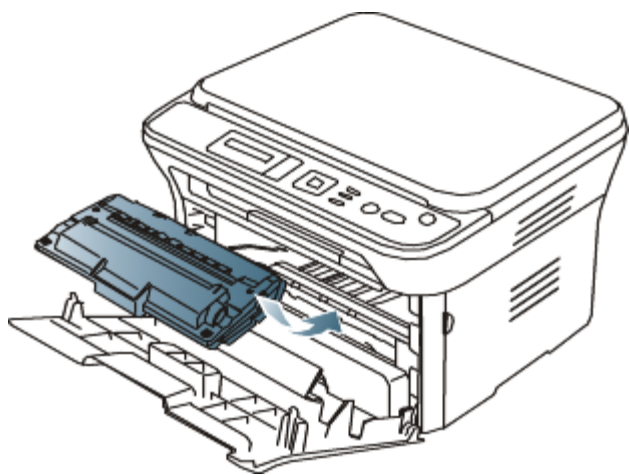

8. Cierre la puerta frontal. Asegúrese de que la cubierta quede bien cerrada.

Especificaciones

Este capítulo incluye:

- [Especificaciones de hardware](#)
- [Especificaciones medioambientales](#)
- [Especificaciones eléctricas](#)
- [Especificaciones del material de impresión](#)



A continuación se enumeran los valores de especificación, que están sujetos a cambio sin previo aviso. Consulte www.dell.com o support.dell.com para comprobar los posibles cambios en la información.

Especificaciones de hardware

Elemento		Descripción
Dimensiones	Altura	275,8 mm
	Profundidad	409 mm
	Ancho	416 mm
Gramaje	Dispositivo con consumibles	10,59 Kg
Peso del paquete	Papel	2,13 Kg
	Plástico	0,62 Kg

Especificaciones medioambientales

Elemento		Descripción
Nivel de ruido ^[a]	Modo Listo	26 dB (A)
	Modo de impresión	50 dB (A)
Temperatura	Operación	de 10 a 32 °C
	Almacenamiento (sin embalaje)	de 0 a 40 °C
Humedad	Operación	de 20 a 80% de humedad relativa
	Almacenamiento (sin embalaje)	de 10 a 80% de humedad relativa

^[a] Nivel de presión acústica, ISO 7779. Configuración probada: instalación básica del dispositivo, papel A4, impresión simple.

Especificaciones eléctricas

 Los requisitos de potencia se basan en el país/región de venta del dispositivo. No convierta los voltajes de funcionamiento. Si lo hace podría dañar el dispositivo y anular la garantía del producto.

Elemento		Descripción
Fuente de alimentación ^[a]	Modelos de 110 voltios	AC 110-127 V
	Modelos de 220 voltios	AC 220-240 V
Consumo de energía	Modo de funcionamiento promedio	Menos de 370 W
	Modo Listo	Menos de 45 W
	Modo de ahorro de energía	Menos de 10 W
	Modo de apagado	Menos de 1 W

^[a] Consulte la etiqueta adherida al dispositivo para conocer la tensión, la frecuencia (hercios) y el tipo de corriente

adecuados para el dispositivo.

Especificaciones del material de impresión

Tipo	Tamaño	Dimensiones	Gramaje de los materiales de impresión ^[a] / Capacidad ^[b]	
			Bandeja 1	Bandeja manual
Papel normal	Carta	216 × 279 mm	60 a 120 g/m ² • 250 hojas de 80 g/m ² (bond)	Papel bond de 60 a 163 g/m ² • 1 hoja apilada
	Legal	216 × 356 mm		
	Folio	216 × 330 mm		
	A4	210 × 297 mm		
	Oficio	216 × 343 mm		
	JIS B5	182 × 257 mm	60 a 90 g/m ² • 150 hojas de 80 g/m ² (bond)	
	ISO B5	176 × 250 mm		
	Ejecutivo	184 × 267 mm		
	A5	148 × 210 mm		
	A6	105 × 148 mm		
Sobres	S. Monarca	98 × 191 mm	No disponible en bandeja 1	75 a 90 g/m ² • 1 hoja apilada
	Sobre No. 10	105 × 241 mm		
	Sobre DL	110 × 220 mm		
	Sobre C5	162 × 229 mm		
	Sobre C6	114 × 162 mm		
Grueso	Consulte la sección Papel normal	Consulte la sección Papel normal	90 g/m ²	90 g/m ² • 1 hoja apilada
Fino	Consulte la sección Papel normal	Consulte la sección Papel normal	60 a 70 g/m ²	60 a 70 g/m ² • 1 hoja apilada
Transparencia	Consulte la sección Papel normal	Consulte la sección Papel normal	No disponible en bandeja 1	138 a 146 g/m ² • 1 hoja apilada
Etiquetas ^[c]	Carta, Legal, Folio, A4, JIS B5, ISO B5, Ejecutivo, A5, Statement	Consulte la sección Papel normal	No disponible en bandeja 1	120 a 150 g/m ² • 1 hoja apilada
Tarjetas	Carta, Legal, Folio, A4, JIS B5, ISO B5, Ejecutivo, A5, Statement, Postal 4x6	Consulte la sección Papel normal	No disponible en bandeja 1	105 a 163 g/m ² • 1 hoja apilada
Tamaño mínimo (personalizado)		76 × 127 mm	No disponible en bandeja 1	Papel bond de 60 a 163 g/m ²
Tamaño máximo (personalizado)		216 × 356 mm		
<p>^[a] Si el peso del material es superior a 120 g/m², cargue el papel en la bandeja de uno en uno.</p> <p>^[b] La capacidad máxima puede variar según el peso y el grosor del material, y según las condiciones ambientales.</p> <p>^[c] Homogeneidad: 100 a 250 (Sheffield).</p>				

Apéndice

Política de soporte técnico de Dell

El soporte técnico asistido por técnicos requiere la cooperación y participación del cliente en el proceso de solución de problemas y restablece el sistema operativo, el software de aplicaciones y los controladores de hardware a la configuración original predeterminada de Dell, así como la verificación de las funciones apropiadas de la impresora y del hardware de Dell instalado. Además de este soporte técnico asistido por técnicos, también está disponible el soporte técnico en línea en Soporte de Dell. Asimismo, es posible adquirir opciones adicionales de soporte técnico.

Dell brinda soporte técnico limitado para la impresora y todo tipo de software y periféricos instalados de Dell. El soporte técnico para software y periféricos de terceros lo brinda el fabricante original, incluso los que se adquieren o instalan mediante Software & Peripherals (DellWare), ReadyWare y Custom Factory Integration (CFI/DellPlus).

Cómo contactar con Dell

Puede acceder al Soporte de Dell en support.dell.com. Seleccione su región en la página WELCOME TO DELL SUPPORT y complete los detalles solicitados para acceder a las herramientas de ayuda y a la información.

Puede ponerse en contacto con Dell de forma electrónica mediante las siguientes direcciones:

- World Wide Web

www.dell.com/

www.dell.com/ap/ (solo para países de la región Asia Pacífico)

www.dell.com/jp/ (solo para Japón)

www.euro.dell.com (solo para Europa)

www.dell.com/la/ (países de Latinoamérica y el Caribe)

www.dell.ca (solo para Canadá)

- Protocolo de transferencia de archivos (FTP) anónimo

ftp.dell.com

Inicie sesión como usuario: anónimo y use su dirección de correo electrónico como contraseña.

- Servicio de soporte técnico electrónico

mobile_support@us.dell.com

support@us.dell.com

la-techsupport@dell.com (solo para países de Latinoamérica y el Caribe)

apsupport@dell.com (solo para países de la región Asia Pacífico)

support.jp.dell.com (solo para Japón)

support.euro.dell.com (solo para Europa)

- Servicio de cotización electrónica

apmarketing@dell.com (solo para países de la región Asia Pacífico)

sales_canada@dell.com (solo para Canadá)

Garantía y política de devolución

Dell Inc. ("Dell") fabrica los productos de hardware a partir de piezas y componentes nuevos o equivalentes a nuevos, según prácticas estándares de la industria. Para obtener información acerca de la garantía de Dell para su impresora, consulte la *Guía de información del producto*.

Glosario



El siguiente glosario lo ayuda conocer el producto y a comprender la terminología que, generalmente, se utiliza para impresoras y que se menciona en el manual del usuario.

802.11

802.11 es un conjunto de estándares para la comunicación mediante una red inalámbrica de área local (WLAN), desarrollado por el Comité de estándares IEEE LAN/MAN (IEEE 802).

802.11b/g

802.11b/g puede compartir el mismo hardware y utilizar la banda de 2,4 GHz. 802.11b admite un ancho de banda de hasta 11 Mbps; 802.11g admite hasta 54 Mbps. En los dispositivos 802.11b/g pueden producirse ocasionalmente interferencias procedentes de hornos microondas, teléfonos inalámbricos y dispositivos Bluetooth.

Punto de acceso

El Access Point (Punto de acceso AP) o Wireless Access Point (Punto de acceso inalámbrico WAP) es un dispositivo que conecta dispositivos de comunicación inalámbrica juntos en una red inalámbrica de área local (WLAN) y actúa como transmisor y receptor central de señales de radio de la WLAN.

AAD

El alimentador automático de documentos (Automatic Document Feeder, ADF) es un mecanismo que alimenta automáticamente una hoja de papel original para que el dispositivo pueda digitalizar determinada cantidad del papel al mismo tiempo.

AppleTalk

AppleTalk es un paquete de protocolos para el propietario, desarrollado por Apple, Inc para redes de equipos. Estaba incluido en el Macintosh original (1984) y ahora, está desaprobadado por Apple para fomentar las redes TCP/IP.

Profundidad de BIT

Término para imágenes de PC que indica la cantidad de bits utilizados para representar el color de un solo píxel en una imagen de mapas de bits. Cuando mayor sea la profundidad del color, más amplio será la gama de colores diferentes. A medida que aumenta la cantidad de bits, la cantidad de colores posibles se vuelve desmesurada para un mapa de color. El color de 1 bit suele denominarse monocromático o blanco y negro.

BMP

Formato de imagen de mapas de bits utilizado internamente por el subsistema de imágenes de Microsoft Windows (GDI), y generalmente utilizado como un formato de archivo de imagen simple en esa plataforma.

BOOTP

Bootstrap Protocol (Protocolo de inicio). Protocolo de red utilizado por un cliente de red para obtener su dirección IP automáticamente. Esto suele realizarse durante el proceso de inicio de los equipos o de los sistemas operativos que se ejecutan en ellos. Los servidores BOOTP asignan la dirección IP a partir de un grupo de direcciones a cada cliente. BOOTP permite que los equipos que funcionan como "estaciones de trabajo sin disco" obtengan direcciones IP antes de cargar un sistema operativo avanzado.

CCD

El dispositivo de acoplamiento de carga (Charge Coupled Device, CCD) es un hardware que activa el trabajo de digitalización. El mecanismo de seguridad del CCD también se utiliza para sujetar el módulo CCD y evitar daños cuando se desplaza el dispositivo.

Intercalado

El intercalado es un proceso a través del que se imprimen trabajos de copias múltiples en juegos. Cuando se

selecciona la opción de intercalar, el dispositivo imprime un juego entero antes de imprimir copias adicionales.

Panel de control

El panel de control es un área plana, generalmente vertical, donde se muestran los instrumentos de control o supervisión. En general, están ubicados en la parte frontal del dispositivo.

Cobertura

Término de impresión utilizado para medir el uso de tóner durante la impresión. Por ejemplo, el 5% de cobertura significa que una hoja de tamaño A4 doble cara tiene alrededor del 5% de imagen o texto. Por lo tanto, si el papel o el original tiene imágenes complicadas o mucho texto, la cobertura será mayor y, al mismo tiempo, el uso del tóner será el mismo que la cobertura.

CSV

Valores separados por comas (Comma Separated Values, CSV). Un tipo de formato de archivo, utilizado para intercambiar datos entre las diferentes aplicaciones. El formato de archivo, como se utiliza en Microsoft Excel, se a convertido en un pseudo estándar de toda la industria, hasta entre las plataformas que no son de Microsoft.

DADF

El alimentador automático de documentos a dos caras (Duplex Automatic Document Feeder, DADF) es un mecanismo que alimenta y da vuelta automáticamente un hoja de papel original para que el dispositivo pueda digitalizar ambos lados de la hoja al mismo tiempo.

Valores predeterminados

Valor o configuración que se establece a partir del momento que se extrae la impresora de la caja, que se la inicia o que se la reinicia.

DHCP

Un Protocolo de configuración de host dinámico (Dynamic Host Configuration Protocol, DHCP) es un protocolo de red de cliente-servidor. Un servidor DHCP ofrece parámetros de configuración específicos para el host del cliente DHCP, que por lo general solicita información necesaria para que dicho host pueda participar en una red IP. Un DHCP también proporciona un mecanismo para asignar direcciones IP a los hosts de los clientes.

DIMM

Módulo de memoria dual en línea (Dual Inline Memory Module, DIMM), una pequeña placa de circuito que contiene la memoria. Los módulos DIMM almacenan todos los datos del dispositivo, como los datos de impresión o los datos de los faxes recibidos.

DNS

El servidor de nombres de dominio (Domain Name Server, DNS) es un sistema que almacena la información asociada con los nombres de dominio en una base de datos distribuida en redes, como Internet.

Impresoras matricial de punto

Una impresora matricial de punto hace referencia al tipo de impresora con un cabezal de impresión que avanza y retrocede en la página e imprime por impacto, golpeando una cinta de tela con tinta contra el papel, como si fuera una máquina de escribir.

PPP

Los puntos por pulgada (PPP) son una medida de resolución que se utiliza para digitalizar e imprimir. En general, cuanta más cantidad de PPP, se obtendrá como resultado una imagen de mayor resolución, con detalles más visibles, y un archivo más grande.

DRPD

Detección de patrón de timbre distintivo. La prestación de distinción de patrón de timbre es un servicio proporcionado por algunas empresas de telefonía que permite utilizar una única línea telefónica para responder a varias llamadas.

Doble cara

Se trata de un mecanismo por el que la hoja de papel se gira automáticamente para que el dispositivo pueda imprimir (o digitalizar) en ambas caras del papel. Una impresora equipada con una unidad Dúplex puede imprimir ambas caras del papel.

Ciclo de servicio

Cantidad de páginas por mes que no afectan el rendimiento de la impresora. En general, la impresora tiene un límite de vida útil de cierta cantidad de páginas por año. La vida útil significa la capacidad promedio de impresiones, por lo general, en el período de garantía. Por ejemplo, si el ciclo de servicio es de 48.000 páginas por mes contando 20 días laborables, el límite de la impresora sería 2.400 páginas al día.

ECM

El modo de corrección de errores (Error Correction Mode, ECM) es un modo de transmisión opcional que incorporan los módems de fax o los dispositivos de fax de clase 1. Detecta y corrige automáticamente los errores del proceso de transmisión del fax que, a veces, provocan los ruidos de las líneas telefónicas.

Emulación

La emulación es una técnica de un dispositivo que obtiene los mismos resultados que otro.

Un emulador duplica las funciones de un sistema con un sistema diferente, para que el segundo sistema actúe de la misma manera que el primero. La emulación se concentra en la reproducción exacta del comportamiento externo, lo opuesto a la simulación, que tiene que ver con un modelo abstracto del sistema al que se está simulando y que, generalmente, considera el estado interno.

Ethernet

Ethernet es una tecnología para redes de equipos basado en tramas para redes de área local (LAN). Indica el cableado y la señalización de la capa física, y los protocolos y formatos de tramas para el control de acceso a los soportes (MAC)/capa de enlace de datos del modelo OSI. Ethernet se conoce de manera estándar como IEEE 802.3. Se ha convertido en la tecnología LAN más extendida.

EtherTalk

Conjunto de protocolos desarrollados por Apple Computer para las redes de equipos. Estaba incluido en el Macintosh original (1984) y ahora, está desaprobado por Apple para fomentar las redes TCP/IP.

FDI

La interfaz de dispositivo de terceros (Foreign Device Interface, FDI) es una tarjeta que se instala dentro del dispositivo para habilitar dispositivos de terceros, como dispositivos que funcionan con monedas o lectores de tarjetas. De esta manera, existe la posibilidad de utilizar los servicios de pago por impresión.

FTP

Un protocolo de transferencia de archivos (File Transfer Protocol, FTP) es un protocolo que se utiliza, en general, para intercambiar archivos en cualquier red que sea compatible con el protocolo TCP/IP (como, por ejemplo, Internet o una intranet).

Unidad del fusor

Parte de la impresora láser que fusiona el tóner sobre el material de impresión. Consiste en un rodillo caliente y un rodillo de respaldo. Una vez que el tóner se transfirió al papel, la unidad del fusor aplica calor y presión para asegurar que el tóner quede en el papel en forma permanente. Por ello, el papel sale caliente de la impresora láser.

Puerta de enlace

Conexión entre las redes de equipos o entre una red de equipos y una línea telefónica. Su uso es muy popular, puesto que es el equipo o la red los que otorgan acceso a otro equipo u otra red.

Escala de grises

Tonalidades de grises que representan las porciones de luz y oscuridad de una imagen cuando las imágenes en color

se convierten a escala de grises. Los colores se representan mediante varias tonalidades de grises.

Medios tonos

Tipo de imagen que simula la escala de grises al variar el número de puntos. Las áreas de mucho color consisten en un gran número de puntos, mientras que las áreas más claras consisten en un número menor de puntos.

HDD

La unidad de disco duro (Hard Disk Drive, HDD), generalmente denominada disco duro, es un dispositivo de almacenamiento no volátil que almacena datos codificados digitalmente en bandejas de rápida rotación con superficies magnéticas.

IEEE

El Instituto de Ingenieros Eléctricos y Electrónicos (Institute of Electrical and Electronics Engineers, IEEE) es una asociación profesional internacional, sin fines de lucro, dedicada al avance de la tecnología relacionado con la electricidad.

IEEE 1284

El estándar del puerto paralelo 1284 fue desarrollado por el IEEE. El término "1284-B" hace referencia a un tipo específico de conector para el extremo del cable paralelo que se sujeta a la periferia (por ejemplo, una impresora).

Intranet

Es una red privada que utiliza protocolos de Internet, conectividad de red y posiblemente el sistema público de telecomunicaciones para compartir con seguridad parte de la información de una empresa o las operaciones con sus empleados. En ocasiones el término sólo hace referencia al servicio más visible, el sitio web interno.

Dirección IP

Una dirección de protocolo de Internet (dirección IP) es un número exclusivo que utilizan los dispositivos para identificarse y comunicarse entre sí en una red utilizando el estándar del protocolo de Internet.

IPM

Las imágenes por minuto (Images Per Minute, IPM) son una manera de medir la velocidad de una impresora. Un índice de IPM indica la cantidad de hojas que una impresora puede imprimir de un solo lado del papel, en un minuto.

IPP

El protocolo de impresión de Internet (Internet Printing Protocol, IPP) define un protocolo estándar para imprimir, así como también, para administrar trabajos de impresión, tamaño del material, resolución, etc. El IPP se puede utilizar a nivel local o en Internet para cientos de impresoras y, además, admite control de acceso, autenticación y codificación, lo que lo hace una solución más segura y más capaz para imprimir que las versiones más antiguas.

IPX/SPX

IPX/SPX significa intercambio de paquetes en Internet/Intercambio de paquetes secuenciados. Es un protocolo de red utilizado por los sistemas operativos de Novell NetWare. IPX y SPX proporcionan servicios de conexión similar a TCP/IP; el protocolo IPX es similar al IP y el SPX es similar al TCP. IPX/SPX fue diseñado, en principio, para las redes de área local (LAN), y es un protocolo muy eficiente para este propósito (generalmente, su rendimiento supera el de el TCP/IP en una LAN).

ISO

La Organización Internacional para la Estandarización (International Organization for Standardization, ISO) es un organismo que establece estándares internacionales, compuesto por representantes de los organismos nacionales de estándares. Produce los estándares internacionales de la industria y el comercio.

ITU-T

La Unión Internacional de Telecomunicaciones es una organización internacional establecida para estandarizar y regular la radio y las telecomunicaciones internacionales. Sus tareas principales incluyen la estandarización, la

asignación del espectro de radio y la organización de la interconexión entre países para permitir que se realicen llamadas telefónicas internacionales. La A -T de ITU-T indica telecomunicación.

Gráfico N.º 1 ITU-T

Gráfico de prueba estandarizada, publicada por ITU-T para transmitir documentos facsímiles.

JBIG

El grupo de expertos en imágenes de dos niveles (Joint Bi-level Image Experts Group, JBIG) es un estándar de compresión de imágenes, sin perder la precisión ni la calidad, que fue diseñado para comprimir imágenes binarias, especialmente para faxes, pero que también se puede utilizar para otras imágenes.

JPEG

El grupo de expertos en ensamblaje fotográfico (Joint Photographic Experts Group, JPEG) es un método estándar más común de compresión con pérdida para imágenes fotográficas. Es el formato utilizado para almacenar y transmitir fotografías en Internet.

LDAP

El protocolo ligero de acceso a directorios (Lightweight Directory Access Protocol, LDAP) es un protocolo de red para consultar y modificar servicios de directorio que se ejecutan sobre TCP/IP.

Indicador

Un diodo emisor de luz (Light-Emitting Diode, LED) es un dispositivo semiconductor que indica el estado de un dispositivo.

Dirección MAC

La dirección de control de acceso al medio (Media Access Control, MAC) es un identificador único asociado con un adaptador de red. La dirección MAC es un identificador único de 48 bits que generalmente está formada por 12 caracteres hexadecimales agrupados en pares (por ejemplo, 00-00-0c-34-11-4e). Esta dirección, en general, está codificada por su fabricante en una tarjeta de interfaz de red (NIC), y se utiliza como asistente para los routers que intentan ubicar dispositivos en redes grandes.

MFP

Dispositivo periférico multifunción (Multi Function Peripheral, MFP) es un dispositivo para la oficina que incluye las siguientes funciones en un solo equipo: impresora, copiadora, fax, escáner, etc.

MH

Modified Huffman (Modified Huffman (MH)) es un método de compresión para disminuir la cantidad de datos que se necesitan transmitir entre los dispositivos de fax para transferir la imagen recomendada por ITU-T T.4. MH es un esquema de codificación con tiempo de ejecución basado conjunto de vectores optimizado para comprimir de manera eficaz los espacios en blanco. Como la mayoría de los faxes consisten en espacio blanco, en su mayoría, esto minimiza el tiempo de transmisión de la mayoría de los faxes.

MMR

Lectura modificada modificada (Modified Modified READ, MMR) es un método de compresión recomendada por ITU-T T.6.

Módem

Dispositivo que modula una señal de portadora para codificar información digital y también detecta dicha señal de portadora para decodificar la información transmitida.

MR

Lectura modificada (Modified Read, MR) es un método de compresión recomendada por ITU-T T.4. MR codifica la primera línea digitalizada mediante MH. La siguiente línea se compara con la primera, se determinan las diferencias y luego las diferencias se codifican y se transmiten.

NetWare

Sistema operativo de red desarrollado por Novell, Inc. Inicialmente, funcionaba como un dispositivo multifunción cooperativo para ejecutar varios servicios en un equipo, y los protocolos de red se basaban en la prototípica pila Xerox XNS. En la actualidad, NetWare es compatible con TCP/IP, así como también, con IPX/SPX.

OPC

El fotoconductor orgánico (Organic Photo Conductor, OPC) es un mecanismo que realiza una imagen virtual para la impresión con un rayo láser que emite la impresora láser. En general, es de color verde o gris y con forma de cilindro.

Una unidad expuesta del tambor se desgasta lentamente con el uso de la impresora, y debe reemplazarse, ya que se raya con el polvo del papel.

Originales

El primer ejemplo de algo, tal como un documento, una fotografía o un texto, etc., que se copia, reproduce o se trasfiere para producir otros, pero que no se copia en sí ni deriva de otra cosa.

OSI

La interconexión de sistemas abiertos (Open Systems Interconnection, OSI) es un modelo desarrollado por la ISO para las comunicaciones. La OSI ofrece un enfoque estándar, modular para el diseño de redes que divide el juego de funciones complejas requeridas en capas controlables, independientes y funcionales. Las capas son, desde arriba hacia abajo, la aplicación, la presentación, la sesión, el transporte, la red, el enlace de datos y la capa física.

PABX

Una central telefónica privada (PABX) es un sistema de interruptor automático de teléfono dentro de una empresa privada.

PCL

El lenguaje de comandos de impresora (Printer Command Language, PCL) es un lenguaje de descripción de página (Page Description Language, PDL) desarrollado por HP como un protocolo de impresión que se ha convertido en un estándar de la industria. Originalmente desarrollado para las primeras impresoras de tinta, el PCL se ha distribuido en varios niveles para impresoras termales, matricial y de páginas.

PDF

Formato de documento portátil (Portable Document Format, PDF). Formato de archivo desarrollado por Adobe Systems para representar documentos de dos dimensiones en un formato independiente en cuanto al dispositivo y a la resolución.

PostScript

PostScript (PS) es un lenguaje de descripción de página, es decir un lenguaje de programación, utilizado sobre todo en dispositivos electrónicos de impresión y en talleres de impresión profesional, que se ejecuta en descodificador para generar una imagen.

Controlador de la impresora

Programa utilizado para enviar comandos y transferir datos desde el equipo a la impresora.

Materiales de impresión

El material, como papel, sobres, etiquetas y transparencias, que pueden usarse en una impresora, un escáner, un fax o una copiadora.

PPM

Páginas por minuto (Pages Per Minute, PPM) es un método de medición para determinar la rapidez de funcionamiento de una impresora, es decir, cuántas páginas puede producir una impresora por minuto.

Archivo PRN

Interfaz para un controlador de dispositivo. Permite al software interactuar con el controlador del dispositivo utilizando llamadas estándar de entrada y de salida al sistema, lo cual simplifica muchas tareas.

Protocolo

Convención o estándar que controla o permite la conexión, comunicación y transferencia de datos entre dos puntos finales informáticos.

PS

Consulte PostScript.

PSTN

La red pública de telefonía conmutada (Public-Switched Telephone Network, PSTN) es la red de las redes públicas de telefonía conmutada mundiales que, en establecimientos industriales, se dirige generalmente a través de una centralita.

RADIUS

RADIUS (acrónimo en inglés de Remote Authentication Dial-In User Server) es un protocolo de autenticación y contabilidad de usuarios remotos. RADIUS habilita la administración centralizada de los datos de autenticación, como por ejemplo, nombres de usuario y contraseñas utilizando un concepto de autenticación, autorización y contabilidad, para administrar el acceso a la red.

Resolución

Nitidez de una imagen, medida en puntos por pulgada (PPP). Cuanto más ppp, mayor es la resolución.

SMB

El bloqueo de mensaje de servidor (Server Message Block, SMB) es un protocolo de red que se aplica, principalmente, a archivos compartidos, impresoras, puertos de serie y comunicaciones variadas entre los nodos de una red. Además, proporciona un mecanismo de comunicación de proceso interno autenticado.

SMTP

El protocolo simple de transferencia de correo (Simple Mail Transfer Protocol, SMTP) es un estándar para las transmisiones de correo electrónico a través de Internet. El SMTP es un protocolo relativamente simple, de texto, en el que se especifican uno o más destinatarios de un mensaje y luego se transfiere el texto del mensaje. Es un protocolo de cliente-servidor, en el que el cliente transmite un mensaje de correo electrónico al servidor.

SSID

Service Set Identifier (SSID) es el identificador de una red inalámbrica de área local (WLAN). Todos los dispositivos inalámbricos de una WLAN utilizan el mismo identificador SSID para comunicarse entre ellos. Los identificadores SSID distinguen entre mayúsculas y minúsculas y pueden contener un máximo de 32 caracteres.

Máscara subred

La máscara subred se utiliza, junto con la dirección de red, para determina qué parte de la dirección es la dirección de red y qué parte es la dirección de host.

TCP/IP

Protocolo de control de transmisión (Transmission Control Protocol, TCP) y protocolo de Internet (IP): conjunto de protocolos que implementan la pila de protocolos en la que se ejecutan Internet y la mayoría de las redes comerciales.

TCR

El informe de confirmación de transmisión (Transmission Confirmation Report, TCR) proporciona detalles de cada transmisión, como por ejemplo, el estado de un trabajo, el resultado de la transmisión y la cantidad de páginas enviadas. Este informe se puede configurar para imprimirlo después de cada trabajo o solamente después de las

transmisiones fallidas.

TIFF

El formato de archivo de imagen con etiquetas (Tagged Image File Format, TIFF) es un formato de imagen de mapas de bits, de resolución variable. El TIFF describe los datos de la imagen que generalmente provienen de los escáneres. Las imágenes TIFF tienen etiquetas, palabras claves que definen las características de la imagen que se incluye en el archivo. Este formato flexible y que no depende de ninguna plataforma se puede utilizar para fotografías que han sido realizadas a través de varias aplicaciones de procesamiento de imágenes.

Cartucho de tóner

Un contenedor para el tóner.

Tóner

El tóner es un polvo que se utiliza en las impresoras láser y fotocopiadoras, que forma el texto y las imágenes en el papel impreso. El tóner se derrite con el calor del fusor, lo que hace que se adhiera a las fibras del papel.

TWAIN

Estándar de la industria de los escáneres y el software de escáner. Con un escáner compatible con TWAIN y un programa de software compatible con TWAIN, se puede iniciar la digitalización desde dentro del programa y se puede capturar una imagen API para los sistemas operativos de Microsoft Windows y Apple Macintosh.

UNC Path

La convención de nomenclatura universal (Uniform Naming Convention, UNC) es una manera estándar de acceder a los archivos compartidos en red, en Windows NT y otros productos de Microsoft. El formato de una ruta UNC es el siguiente: \\<nombre del servidor>\<nombre para compartir>\<directorio adicional>

URL

El localizador uniforme de recursos (Uniform Resource Locator, URL) es la dirección global de documentos y recursos en Internet. La primera parte de la dirección indica qué protocolo usar; la segunda parte especifica la dirección IP o el nombre de dominio donde se ubica el recurso.

USB

El bus de serie universal (Universal Serial Bus, USB) es un estándar desarrollado por USB Implementers Forum, Inc., para conectar equipos y dispositivos. A diferencia del puerto paralelo, el puerto USB está diseñado para conectar, al mismo tiempo, un puerto USB de un equipo a múltiples dispositivos.

Marca de agua

Es un patrón o una imagen de fondo reconocible que se imprime en una tonalidad más clara que el texto impreso.

WEP

WEP (Wired Equivalent Privacy) es el protocolo de seguridad incluido en el estándar IEEE 802.11 para proporcionar el mismo nivel de confidencialidad que una red tradicional cableada. WEP proporciona seguridad mediante el cifrado de datos por ondas de radio, de manera que estos quedan protegidos al transmitirlos de un punto a otro.

WIA

La estructura de la imagen de Windows (Windows Imaging Architecture, WIA) es una estructura de imagen que se incorporó originalmente en Windows XP. Se puede iniciar una digitalización desde dentro de los sistemas operativos, con un escáner compatible con WIA.

WPA

El Acceso Protegido Wi-Fi (Wi-Fi Protected Access, WPA) es un sistema para proteger las redes de equipos inalámbricos (Wi-Fi), creado para corregir las deficiencias de seguridad de WEP.

WPA-PSK

WPA-PSK (WPA Pre-Shared Key) es una modalidad especial de WPA para empresas pequeñas o usuarios particulares. Se configura una clave compartida, o contraseña, en el punto de acceso inalámbrico (WAP) y en todos los equipos o portátiles con acceso inalámbrico. WPA-PSK genera una clave única para cada sesión entre el cliente inalámbrico y el WAP asociado para una mayor seguridad.

